

## Sentinel Eliminator Vortex® 700

Kifejezetten a hőszivattyús rendszerszennyeződések hatékony szűréséhez fejlesztve.

A hőszivattyús rendszerben keringő szennyeződés a szivattyúk, szelepek és hőcserélők idő előtti elhasználódását és meghibásodását okozhatja. A hőszivattyú visszatérő csővezetékére szerelt Sentinel Eliminator Vortex® 700 megvédi a rendszert – a 800 mikronos mechanikus szűrővel kombinálva – a mágnesezhető és nem mágnesezhető szennyeződésektől.

- **A technológiai előírások betartásával, glikol-kompatibilis GRP teszttel és kettős tömítéssel**

A Vortex® 700 alapanyagai szigorú tartóssági teszteken estek át. Minden szűrőt egyedileg tesztelnek a gyártási minőség szempontjából. A 10 éves garancia teljes mértékben garantálja a hosszútávú megbízhatóságot.

- **2 darab sárgaréz, minőségi golyóscsappal**

Minőségi, EU-ban gyártott sárgaréz golyóscsappal szállítjuk, választható méretekben: 28 mm-es roppantógyűrűs, 1" külső menetes vagy 5/4" külső menetes golyóscsapokkal, hogy megfeleljen az általános hőszivattyús csőméreteknek.

- **Nagyméretű mágneses és nem mágnesezhető szennygyűjtő kapacitás, függőleges és vízszintes beépítéssel.**

4 erős, nagy felületű neodímium mágnes. Nagy kapacitású szűrőkamra, amely a rendszer 100%-át szűri át egy 800 mikronos mechanikus szűrő segítségével. Ideális hőszivattyúkhöz és ott, ahol nagyobb méretű törmelékgyűjtésre van szükség.

- **Adalékanyagok adagolására alkalmas**

A vízkezelő adalékanyagok pl: Sentinel X100 vagy X400 közvetlenül a szűrőtestbe önthetők.

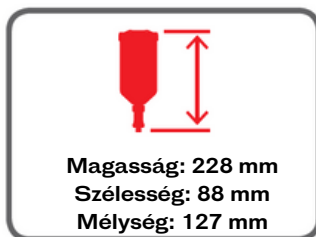

### A Sentinel rendszer

Élethosszig tartó védelmet biztosít fűtési-, hűtési- és melegvíz-rendszerek számára az optimális eljárás alkalmazásával, úgymint...



**TISZTÍTÁS**  
A MEGFELELŐ  
TISZTÍTÓSZERREL



**VÉDELEM**  
X100 INHIBITOR  
SEGÍTSÉGÉVEL



**ÁLLAPOTMEGŐRZÉS**  
TESZTKÉSZLETTEL

## Leírás

A Sentinel Eliminator Vortex® 700 rendszerszűrő eltávolítja a hőszivattyús rendszerekre jellemző összes szennyeződés típusát, biztosítva a hőszivattyú védelmét és segítve a rendszer optimális működésének és hatékonyságának fenntartását.

## Üzemeltetés

A Sentinel Eliminator Vortex® 700 egy 800 mikronos mechanikus szűrőt és erős neodímium-vas-bór ötvözetből készült mágneseket használ. Az összegyűjtött mágneses szennyeződés egyszerűen kiöblíthető, ha eltávolítja a mágnes a hüvelyéből és kinyitja az öblítőszelepet a szűrő alján. A mechanikus szűrőt szervizelés közben puha kefével lehet tisztítani.

## További tulajdonságok

**Nagyméretű szennygyűjtő:** nagyobb, illetve koszosabb rendszereken való használatra alkalmas, jelentős mennyiségű keringő törmelék felfogására.

**Nyitásvédelem:** biztonsági mechanizmussal ellátott leeresztőcsap.

**Nagy térfogatáram:** Max. 50 liter/perc

**Adagolás:** Kompatibilis a Sentinel Rapid-Dose® (300ml) termékkel.

## Műszaki adatok

**Maximális hőmérséklet:** 100°C

**Maximális üzemi nyomás:** 3 bar

**Maximális térfogatáram:** 50 liter/perc

**Felszerelés:** főegység álló helyzetben a jelölt áramlási iránynak megfelelően

**Csatlakozások:** 1", 1 1/4" vagy 28 mm roppantógyűrűs

**Tömeg (csomagolással):** 1,6 kg

Vortex 700

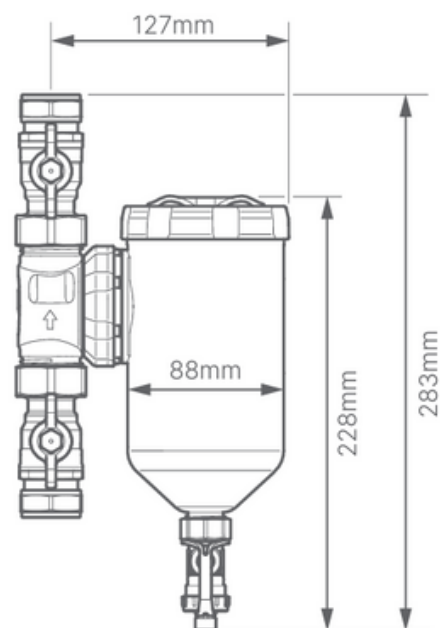

## Nyomásvesztés diagram - Eliminator Vortex® 700

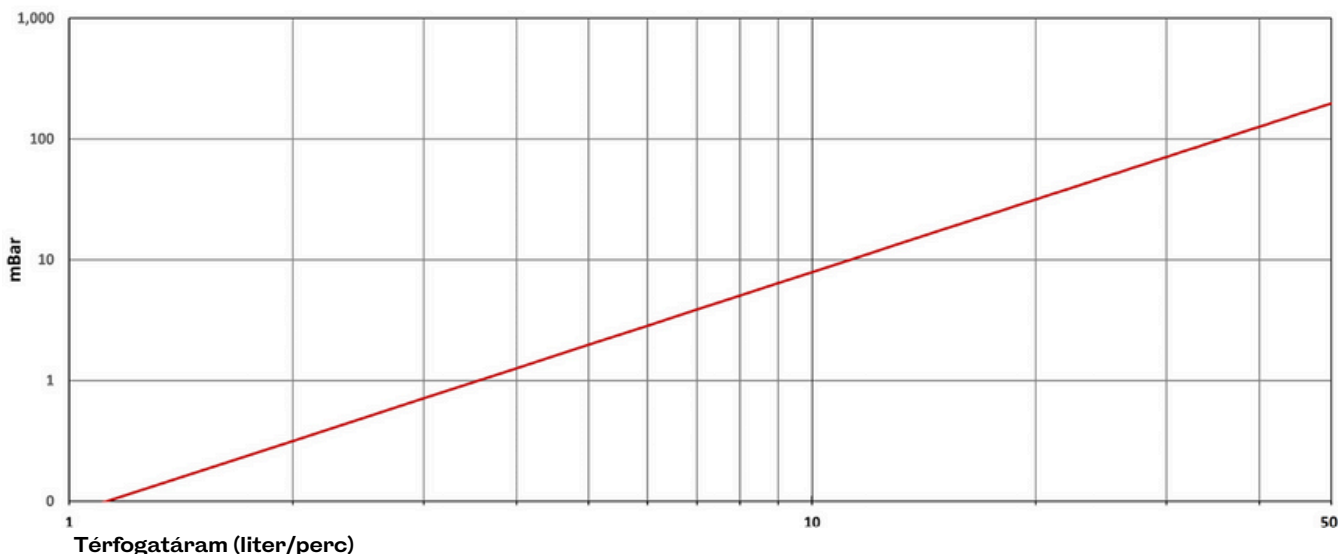

A Sentinel vízkezelés alkalmazását az iparág legnagyobb nemzetközi gyártó vállalatai támogatják\*

BOSCH GRUNDFOS VIE MANN GRANT wilo POTTERTON CR remeha Vaillant WORCESTER Bosch Group ideal BAXI Glow-worm