



Kezelési útmutató

Falra szerelt kondenzációs gázkazán

Condens 7000 WP

GC7000WP 50 23, GC7000WP 70 23, GC7000WP 85 23, GC7000WP 100 23, GC7000WP 125 23, GC7000WP 150 23



Tartalomjegyzék

1 Szimbólumok magyarázata és biztonsági tudnivalók	2
1.1 Szimbólum-magyarázatok	2
1.2 Általános biztonsági tudnivalók	2
2 A termékre vonatkozó adatok	4
2.1 Megfelelőségi nyilatkozat	4
2.2 Az utasításokról	4
2.3 Az energiaadatok megjelenítése	4
2.4 Használati melegvíz-funkciók (használati melegvíz)	4
2.5 Engedélyezett tüzelőanyag	4
3 Előkészítés az üzemelésre	4
3.1 Az alkatrészek áttekintése	4
3.2 A gázcsap kinyitása és elzárása	4
3.3 Elzárócsapok kinyitása	5
4 Kezelés	5
4.1 A készülék be- és kikapcsolása	5
4.2 Kezelőmező-áttekintés	5
4.3 Szimbólumok a kijelzőn	6
4.4 Fűtés gomb	6
4.5 Melegvíz-gomb	6
4.6 A menü használata	6
4.7 Beállítások a menüben	6
5 Üzemen kívül helyezés	7
5.1 Normál üzemen kívül helyezés	7
5.2 Üzemen kívül helyezés fagyveszély mellett:	7
6 Karbantartás	7
6.1 Tisztítás és ápolás	7
7 Üzemzavarok	8
7.1 Hibaelhárítás	8
8 Környezetvédelem és megsemmisítés	8
9 Adatvédelmi nyilatkozat	8
10 Energiafogyasztásra vonatkozó termékadatok	9
11 Open Source Software (nyílt forráskódú szoftver)	9
11.1 List of used Open Source Components	9
11.2 Used Commercial Source Components	10
11.2.1 This product contains software developed and licensed by SEGGER Software GmbH	10
11.3 Appendix - License Text	10
11.3.1 BSD (Three Clause License)	10
11.3.2 MCD-ST Liberty Software License Agreement v2	10

1 Szimbólumok magyarázata és biztonsági tudnivalók

1.1 Szimbólum-magyarázatok

Figyelmeztetések

A figyelmeztetéseken jelzőszavak jelölik a következmények fajtáját és súlyosságát, ha a veszély elhárítására vonatkozó intézkedések nem történnek meg.

A következő jelzőszavak vannak definiálva és kerülhetnek felhasználásra a jelen dokumentumban:



VESZÉLY azt jelenti, hogy súlyos, akár életveszélyes személyi sérülések következhetnek be.



FIGYELMEZTETÉS azt jelenti, hogy súlyos vagy életveszélyes személyi sérülések léphetnek fel.



VIGYÁZAT – azt jelenti, hogy könnyű vagy közepesen súlyos személyi sérülések léphetnek fel.

ÉRTESÍTÉS

ÉRTESÍTÉS – azt jelenti, hogy anyagi károk léphetnek fel.

Fontos információk



Az emberre vagy tárgyra vonatkozó, nem veszélyt jelző információkat a szöveg mellett látható tájékoztató szimbólum jelöli.

1.2 Általános biztonsági tudnivalók

▲ Értesítések a célcsoport számára

Ez a használati utasítás a fűtési rendszer üzemeltetőjének szól.

Minden utasítást be kell tartani. Az utasítások be nem tartása anyagi károkat és személyi sérüléseket okozhat, beleértve az életveszélyt is.

- ▶ Az üzemeltetés megkezdése előtt olvassa el és őrizze meg a kezelési útmutatót (hőtermelő, fűtésszabályozó stb.).
- ▶ Tartsa be a biztonsági utasításokat és figyelmeztetéseket.
- ▶ A hőtermelőt csak felszerelt és zárt burkolattal üzemeltesse.

▲ Rendeltetészerű használat

A terméket csak fűtővíz felmelegítésére és melegvíz-termelésre szabad használni zárt.

Minden másféle használat nem rendeltetészerű használatnak minősül. Az ebből származó károkért nem vállalunk felelősséget.

▲ Harmadik fél által gyártott eszközök által okozott rendszerhibák

Ezt a hőtermelőt vezérlőelektronikáinkkal való működéshez terveztük.

Rendszerhibák, üzemzavarok és rendszerkomponensek harmadik fél által gyártott eszközök használatából eredő hibái nem tartoznak a felelősség hatálya alá.

A károk javításához szükséges szervizdjakról cégünk számlát állít ki.

▲ Teendők gázszag észlelése esetén

Gáz kilépése esetén robbanásveszély áll fenn. Gázszag esetén tartsa be a következő viselkedési szabályokat.

- ▶ Kerülje a láng- vagy szikraképződést.
 - Ne dohányozzon, ne használjon öngyújtót és gyufát.
 - Ne működtessen elektromos kapcsolókat, ne húzzon ki csatlakozódugót.
 - Ne telefonáljon, és ne használja a csengőt.
- ▶ Szakítsa meg a gázbevezetést a főelzáró szerelvényvel vagy a gázfogyasztásmérővel.
- ▶ Nyissa ki az ablakokat és az ajtókat.
- ▶ Figyelmeztessen minden lakót, és hagyják el az épületet!
- ▶ Akadályozza meg, hogy mások belépjenek az épületbe.
- ▶ Épületen kívüli telefonról értesítse a tűzoltókat, a rendőrséget és a gázszolgáltató vállalatot!

⚠ **Életveszély füstgázmérgezés miatt**

Füstgáz kilépése esetén életveszély áll fenn.

▶ **Ne változtassa meg a füstgázvezető alkatrészeket.**

Sérült vagy tömítetlen füstgázvezetékek vagy gázszag esetén tartsa be a következő viselkedési szabályokat.

- ▶ Kapcsolja ki a hőtermelőt.
- ▶ Nyissa ki az ablakokat és az ajtókat.
- ▶ Figyelmeztessen minden lakót, hogy haladéktalanul hagyják el az épületet.
- ▶ Akadályozza meg, hogy mások belépjenek az épületbe.
- ▶ Értesítsen egy engedéllyel rendelkező szakszervizt.
- ▶ Szüntesse meg a hiányosságokat.

⚠ **Szén-monoxid miatti életveszély**

A szén-monoxid (CO) egy mérgező gáz, mely többek között a fosszilis tüzelőanyagok (olaj, gáz, szilárd tüzelőanyagok) részleges égése során keletkezik.

Veszélyhelyzet áll fenn, ha a szén-monoxid üzemzavar vagy tömítetlenség miatt kilép a berendezésből és a helyiségekben észrevétlenül felgyülemlik.

A szén-monoxid egy nem látható, íztelen és szagtalan gáz.

A szén-dioxid jelentette veszélyek elkerüléséhez:

- ▶ A berendezést rendszeresen ellenőriztesse egy arra feljogosított szakszervizzel és végeztesse el velük a karbantartási munkákat.
- ▶ Használjon CO-jelzőt, mely CO-kilépése esetén időben riasztást ad.
- ▶ CO-kilépés gyanúja esetén:
 - Figyelmeztessen minden lakót, hogy haladéktalanul hagyják el az épületet.
 - Értesítsen egy engedéllyel rendelkező szakszervizt.
 - Szüntesse meg a hiányosságokat.

⚠ **Ellenőrzés és karbantartás**

A rendszer üzemeltetője felelős azért, hogy a fűtési rendszert biztonságosan és környezetbarát módon használják.

A karbantartás vagy ellenőrzés elmulasztása vagy helytelen elvégzése személyi sérülést, sőt életveszélyt vagy anyagi kárt okozhat.

- ▶ Különösen a következő pontokat tartsa szem előtt:
 - Módosításokat vagy javításokat csak jóváhagyott vállalkozó végezhet.
 - A biztonságos és környezetbarát működés biztosítása érdekében a meghatározott időn belül el kell végezni az ellenőrzést, valamint a szükséges tisztítást és karbantartást.
- ▶ A szükséges karbantartásokat azonnal végeztesse el.
- ▶ Az éves ellenőrzéstől függetlenül azonnal javíttassa ki a fűtési rendszer hibáit.

⚠ **Ellenőrzési és karbantartási időközök**

A fali kondenzációs kazán helyes és biztonságos működése érdekében a következő időközöket kell betartani:

- **Ellenőrzés:** évente,

- **Karbantartás:** 2 évente vagy 4000 üzemóra után (attól függően, hogy melyik következik be előbb).

⚠ **Átszerelés és javítások**

A hőtermelő vagy a fűtési rendszer más elemeinek szakszerűtlen megváltoztatása személyi sérülésekhez és/vagy anyagi károkhoz vezethet.

- ▶ Csak engedéllyel rendelkező szakcéggel végeztesse el a munkákat.
- ▶ Soha ne távolítsa el a hőtermelő burkolatát.
- ▶ Ne végezzen változtatásokat a hőtermelőn vagy a fűtési rendszer más elemein.
- ▶ Semmiképpen ne zárja el a biztonsági szelepeket. Melegvíz-tárolóval rendelkező fűtési rendszerek: felfűtés közben víz léphet ki a melegvíz-tároló biztonsági szelepeén keresztül.

⚠ **Nyílt égésterű üzem**

A felállítási helyiségnek elegendő szellőzéssel kell rendelkeznie, ha a hőtermelő a helyiségből kapja az égési levegőt.

- ▶ Ne zárja le vagy ne csökkentse az ajtóknak, ablakoknak és a falakban lévő levegő bevezető és kivezető nyílásokat.
- ▶ A szellőzési követelmények betartását szakemberrel egyeztetve kell biztosítani:
 - építészeti változtatások esetén (pl. ablak- és ajtócserenél),
 - levegőelszívással működő készülékek (pl. levegőelszívó ventilátorok, konyhai elszívók vagy klímakészülékek) utólagos beépítése esetén.

⚠ **Égéslevegő/helyiséglevegő**

A felállítási helyiségben lévő levegőnek gyúlékony vagy vegyileg agresszív anyagoktól mentesnek kell lennie.

- ▶ Ne használjon vagy tároljon könnyen gyulladó vagy robbanékony anyagokat (papírt, benzint, hígítót, festékeket stb.) a hőtermelő közelében.
- ▶ Ne használjon vagy tároljon korróziót segítő anyagokat (oldószert, ragasztóanyagokat, klórt tartalmazó tisztítószereket stb.) a hőtermelő közelében.

⚠ **Anyagi károk veszélye fagyás következtében**

Ha a fűtési rendszer fagy ellen nem védett helyiségben található **és** nem működik, akkor elfagyhat. Nyári vagy letiltott fűtési üzemmód esetén csak a készülék rendelkezik fagyvédelemmel.

- ▶ Amennyiben lehet, hagyja állandóan bekapcsolt állapotban a fűtési rendszert és állítsa az előremenő hőmérsékletet legalább 30 °C-ra, **-vagy-**
- ▶ Szakemberrel ürítse le a fűtővíz- és ivóvíz-vezetékeket a legmélyebben lévő ponton. **-vagy-**
- ▶ Kevertessen egy szakemberrel fagyálló szert a fűtővízbe, és ürítse le a használati melegvíz-kört.
- ▶ Ellenőriztesse 2 évente, hogy biztosítva van-e a szükséges fagyvédelem.

⚠ **Házi és egyéb hasonló használatú elektromos készülékek biztonsága**

Az elektromos készülékek okozta veszélyek elkerülésére az EN 60335-1 szerint a következő szabályok érvényesek:

„Ezt a készüléket a 8 éves vagy annál idősebb gyermekeknek, valamint lecsökkent fizikai, érzékszervi vagy mentális képességekkel vagy a tapasztalat és tudás hiányával rendelkező személyeknek csak felügyelet mellett vagy a készülék biztonságos használatára vonatkozó oktatás után és a veszélyek tudatában szabad kezelniük. A gyermekeknek nem szabad játszaniuk a készülékkel. Gyermekeknek nem szabad végezniük tisztítást és felhasználói karbantartást.“

„Ha hálózati csatlakozóvezeték megsérül, akkor azt a gyártónak, az ő vevőszolgálatának vagy egy hasonló képesítésű személynek kell kicserélnie, hogy a veszélyek elkerülhetők legyenek.“

2 A termékre vonatkozó adatok

2.1 Megfeleléségi nyilatkozat

Ez a termék felépítését és üzemi viselkedését tekintve megfelel az európai irányelveknek és a nemzeti követelményeknek.



A CE-jelölés azt jelzi, hogy a termék megfelel a jelölés elhelyezéséről rendelkező összes EU jogi előírásnak.

A megfelelőségi nyilatkozat teljes szövege az Interneten elérhető: www.bosch-homecomfort.hu.

2.2 Az utasításokról

Ábrák

A jelen útmutatóban szereplő ábrák a megfelelő működésre vonatkozó általános tudnivalókat tartalmazzák. Némileg eltérhetnek az Ön rendszerétől.

Említett terméktípusok

Ezek az utasítások a GC7000WP összes típusára vonatkoznak. Az elérhetőség országonként változhat.

2.3 Az energiaadatok megjelenítése

Csatlakoztatott külön rendelhető tartozékon, pl. szabályozó (vezérlőegység), a megjelenített energiaadatok a belső eszközadatokon alapuló becslésen alapulnak.

Valós körülmények között sok tényező befolyásolja az energiafogyasztást. Ennek eredményeként a megjelenített energiaadatok eltérhetnek a mérő értékeitől.

Ezek az értékek csak szemléltető célokat szolgálnak, és felhasználhatók például a különböző napok/hetek/hónapok energiafogyasztásának relatív összehasonlítására.

Nem alkalmasak számlázás alapjául.

2.4 Használati melegvíz-funkciók (használati melegvíz)

Az összes használati melegvíz-funkció csak akkor aktív, ha a használati melegvíz-tároló aktív.

2.5 Engedélyezett tüzelőanyag

Ezt a terméket kizárólag a háztartási gázellátásból származó földgázzal szabad üzemeltetni.

A gázfajta-átszereléshez és a cseppfolyós gázzal történő üzemeltetéshez a jelen termékkel és/vagy a szükséges, külön rendelhető tartozékokkal együtt kiszállított útmutatókban található információk érvényesek.

A tanúsított gázfajtákra vonatkozó adatokat a „Műszaki adatok” című fejezetben, valamint a terméken lévő típusablán találja.

A megfelelőségértékelés keretein belül a 20 térfogatszázalékig terjedő hidrogén-adalékanyagot tartalmazó földgáz használatára történő tesztelés és tanúsítás is megtörtént.

Kérés esetén a szállított gázkeverékről, illetve annak a teljesítményre és a CO₂-tartalomra gyakorolhatásairól a megfelelő gázszolgáltatótól és szervizünktől kaphat részletes tájékoztatást.

3 Előkészítés az üzemelésre

3.1 Az alkatrészek áttekintése

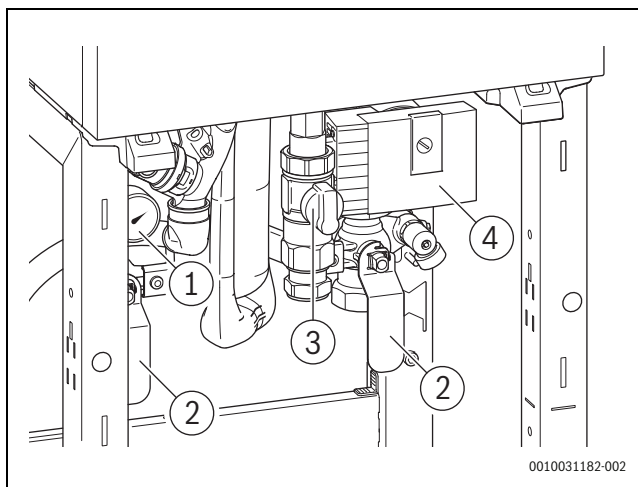

1. ábra Az alkatrészek áttekintése

- [1] Nyomásmérő
- [2] Elzárócsapok
- [3] Gázcsap
- [4] Szivattyú

3.2 A gázcsap kinyitása és elzárása

A gázcsap kinyitása

- Nyomja be a gázcsapot, és fordítsa balra, hogy a csap párhuzamos legyen a gázcsővel.

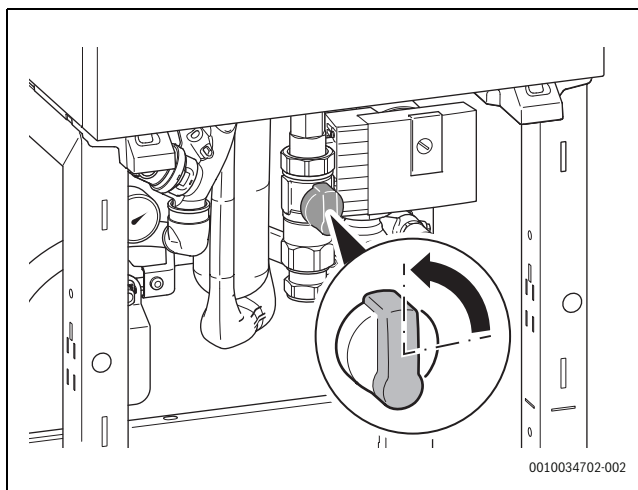

2. ábra A gázcsap kinyitása

A gázcsap elzárása

- Nyomja be a gázcsapot, és fordítsa jobbra, hogy a csap merőleges legyen a gázcsőre.

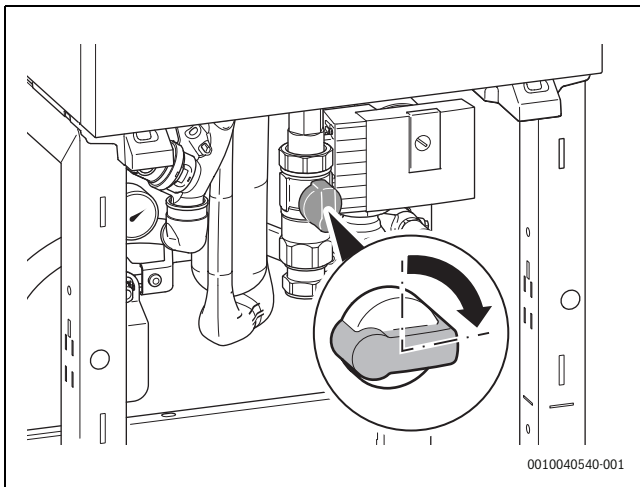

3. ábra A gázcsap elzárása

3.3 Elzárócsapok kinyitása

- Nyissa ki mindkét elzárócsapot, hogy azok párhuzamosak legyenek a gázcsővel.

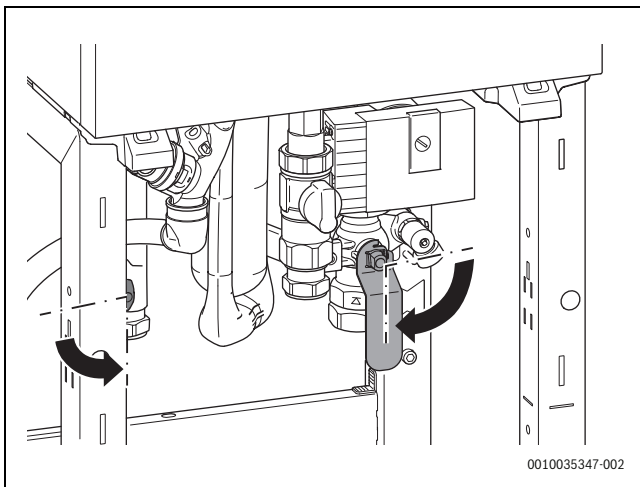

4. ábra Elzárócsapok kinyitása

4 Kezelés

Ez a kezelési útmutató a kondenzációs készülék kezelését ismerteti. A használt fűtésszabályozótól függően egyes funkciók működése eltérhet a leírástól. Ezért tartsa be a fűtésszabályozó kezelési útmutatóját is.

4.1 A készülék be- és kikapcsolása

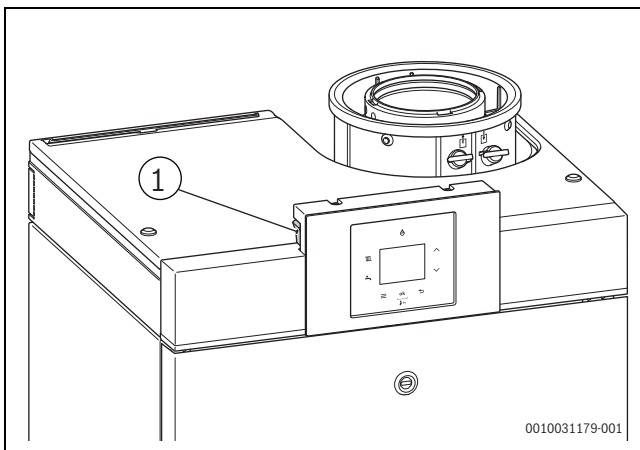

5. ábra Be / Ki kapcsoló

Bekapcsolás

- Kapcsolja be a készüléket a Be / Ki kapcsolóval [1].



Amikor a kijelzőn megjelenik a **Szifontöltő prog.** felirat, a készülék 15 percig minimális hőteljesítményen marad, hogy a készülékben lévő kondenzvíz szifon feltöltődjön.

Leállítás

ÉRTESÍTÉS

Fagy miatti rendszerkárok!

A fűtési rendszer például hálózatkimaradás, tápfeszültség kikapcsolása, hibás tüzelőanyag ellátás, kazán üzemzavar stb. esetén hosszabb idő elteltével elfagyhat.

- Gondoskodjon róla, hogy a fűtési rendszer állandóan üzemi állapotban legyen (különösen fagyveszély esetén).



A készülék kikapcsolt állapotában a letapadásgátló funkció inaktív. A letapadásgátló funkció megakadályozza, hogy a fűtési szivattyú hosszú ideig tartó inaktív állapotot követően beragadjon.

- A Be / Ki kapcsolóval kapcsolja ki a kazánt (→ 5. ábra, 5. oldal).

4.2 Kezelőmező-áttekintés

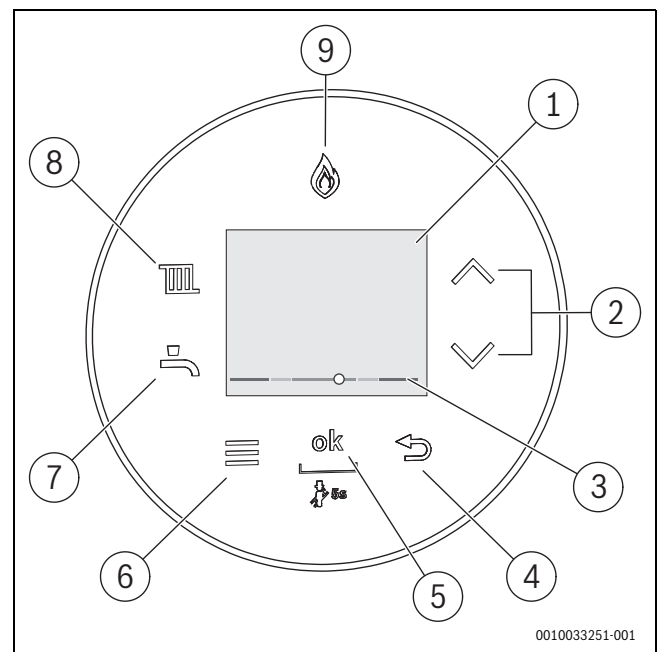

6. ábra Kezelőmező

- [1] Kijelző
- [2] ▲ és ▼ gombok
- [3] Fűtővíz nyomáskijelzés
- [4] ↶ gomb
- [5] ok gomb
- [6] Menü gomb
- [7] Melegvíz-gomb
- [8] Fűtés-gomb
- [9] Égőkijelzés

4.3 Szimbólumok a kijelzőn

Szimbólum	Magyarázat
	Internetkapcsolat (külön rendelhető tartozék)
	Csatlakozás rádiós szabályozóval (külön rendelhető tartozék)
	Fűtés be
	Fűtés ki
	Melegvíz be
	Melegvíz ki
	Diagnosztikai kód
	Szabadság program
	Tisztító funkció
	Kézi üzemmód
	Energiafogyasztás ¹⁾
	Gázfogyasztás ¹⁾

1) A megjelenített energiaértékek a készülék belső adatai alapján becsültek. Valós körülmények között sok tényező befolyásolja az energiafogyasztást, és a kijelzett energiaértékek eltérnek az energiamérők energiaértékeitől. Az energiaértékek tájékoztató jellegűek, és nem használhatók számlázási célokra. Az energiaértékek segítségével összehasonlítható a különböző napok/hetek/hónapok energiafogyasztása.



1. tábl. Szimbólumok a kijelzőn

4.4 Fűtés gomb

A gomb a maximális előremenő hőmérséklet beállítására szolgál. A maximális előremenő hőmérséklet 30 °C és 80 °C közé állítható be¹⁾ Az aktuális előremenő hőmérséklet megjelenik a kijelzőn.



Padlófűtéses rendszereknél tartsa be a maximálisan megengedett előremenő hőmérsékletet.

- ▶ Nyomja meg a  gombot. Megjelenik a beállított maximális előremenő hőmérséklet.
- ▶ Nyomja meg a  vagy a  gombot a kívánt maximális előremenő hőmérséklet beállításához.

Előremenő hőmérséklet	Alkalmazási példa
Kb. 50 °C	Padlófűtés
Kb. 75 °C	Radiátoros fűtési rendszer
Kb. 80 °C	Fan-coils fűtési rendszer

2. tábl. Maximális előremenő hőmérséklet

- ▶ A beállítás mentéséhez nyomja meg az **OK** gombot. Rövid időre megjelenik a  szimbólum.

1) A maximális értéket a szerviztechnikus módosíthatja.

4.5 Melegvíz-gomb





A melegvíz hőmérsékletének beállítása



FIGYELMEZTETÉS

A forró víz súlyos forrázást okozhat!

- ▶ A melegvíz maximális hőmérsékletének megváltoztatásakor ügyeljen a forrázás veszélyére.

- ▶ Nyomja meg a  gombot. Megjelenik a beállított melegvíz-hőmérséklet.
- ▶ Nyomja meg a  vagy a  gombot a kívánt melegvíz hőmérséklet beállításához.
- ▶ A beállítás elmentéséhez nyomja meg az **ok** gombot. A  szimbólum rövid ideig látható.

Intézkedések kemény víz esetén

A fokozott vízkökválás és az ebből eredő szervizelési feladatok megelőzése érdekében:



Kemény vízkeménységi tartományba tartozó víz esetén ($\geq 15^\circ\text{dH} / 27^\circ\text{fH} / 2,7 \text{ mmol/l}$):

- ▶ Állítsa a melegvíz hőmérsékletet 55 °C-nál alacsonyabbra.

4.6 A menü használata





Menü megnyitása és bezárása

- ▶ A menü megnyitásához nyomja meg Menü gombot.
- ▶ A menüből való kilépéshez nyomja meg újból a gombot.

-vagy-

- ▶ Nyomja meg a  gombot.

A beállítási értékek módosítása

- ▶ Menüpont kijelöléséhez nyomja meg a  vagy a  gombot.
- ▶ Válassza ki a menüpontot az **ok** gombbal.
- ▶ Az érték módosításához nyomja meg a  vagy a  gombot.
- ▶ Nyomja le az **ok** gombot. Az új érték mentésre kerül.



Kilépés a menüből az értékek mentése nélkül

- ▶ Nyomja meg a  gombot.

4.7 Beállítások a menüben



Az alábbi táblázatban a gyári beállítások **kiemelten** szerepelnek.

Menüelem	Funkció meghatározása
Fűtési üzem	<ul style="list-style-type: none"> • Be • Ki: a fűtési üzemmód ki van kapcsolva (nyári üzemmód). A  szimbólum megjelenik a kijelzőn.
HMV üzem	<ul style="list-style-type: none"> • Komfort: komfort üzemmódban a használati melegvíz-tároló újrafűtésre kerül, ha a hőmérsékletkülönbség 5 °C (5 K) vagy annál nagyobb. • Eco: ECO üzemmódban a használati melegvíz-tároló újrafűtésre kerül, ha a hőmérsékletkülönbség 10 °C (10 K) vagy annál nagyobb. • KiA melegvíz-előállítás ki van kapcsolva. A  szimbólum megjelenik a kijelzőn.

Menüelem	Funkció meghatározása
Információ	Az aktuális rendszerértékek és az aktív működési feltételek az Információ menüben könnyen megjeleníthetők. Módosítások nem lehetségesek. <ul style="list-style-type: none"> • Víznyomás • HMV hőm. (Használati melegvíz hőmérséklete) • Időjárásvez. (Időjárás-kompensáció vezérlése) • Key (tartozék internetkapcsolathoz)
Energiafogy ¹⁾	Gázfogyasztás <ul style="list-style-type: none"> • Utolsó 24 h • Utolsó 30 nap Áramfogyasztás <ul style="list-style-type: none"> • Fűt. utolsó 24 h • Fűt. utolsó 30 N
Beállítások	<ul style="list-style-type: none"> • Idő²⁾ • Dátum¹⁾ • Óraátállítás • Billentyűzár <ul style="list-style-type: none"> – Be – Ki • Kijelző <ul style="list-style-type: none"> – KikapcsolásA kijelző kikapcsolási idejét állíthatja be. – Fényerő • Billentyűvilágítás (billentyűvilágítás) • Nyelv/Nyelv: a menü és a menüelemek nyelvének módosítása.
Tisztítás funk.	15 másodpercig nem lehetséges semmilyen művelet. A kijelzőn egy visszaszámlálás jelenik meg.
Vészüzem	Be és állítsa be a kívánt fűtési előremenő hőmérsékletet. <ul style="list-style-type: none"> • Be • Ki

1) → 2.3 "Az energiaadatok megjelenítése". fejezet, 4. oldal.

2) Fűtésszabályozóval

3. tábl.

5 Üzemen kívül helyezés

5.1 Normál üzemen kívül helyezés

- ▶ Állítsa a Be / Ki kapcsolót „0” állásba.
- ▶ Zárja el a gázcsapot a fali gázkondenzációs kazán alatt (→ . ábra, 4).

5.2 Üzemen kívül helyezés fagyveszély mellett:

Ha a készülék kikapcsolva marad:

- ▶ Győződjön meg arról, hogy minden radiátornál elegendő áramlási sebesség érhető el.

Ha a fali gázkondenzációs kazán ki van kapcsolva:

- ▶ Állítsa a vezérlőpanelen lévő Be / Ki kapcsolót „0” állásba.
- ▶ Zárja el a gázcsapot a fali gázkondenzációs kazán alatt.
- ▶ Ürítse le a teljes fűtési rendszert.

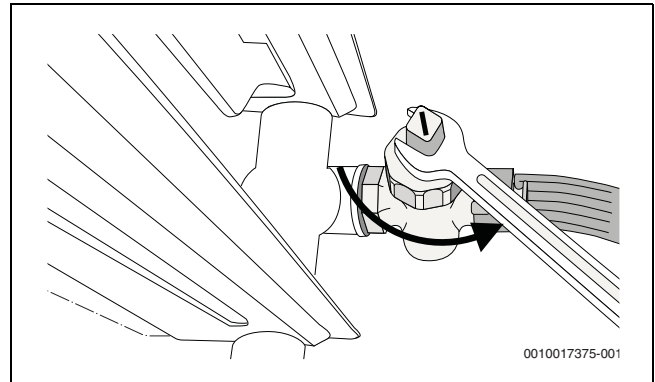

7. ábra A fűtési rendszer leürítése

6 Karbantartás

▲ Ellenőrzés és karbantartás

A rendszer üzemeltetője felelős azért, hogy a fűtési rendszert biztonságosan és környezetbarát módon használják.

A karbantartás vagy ellenőrzés elmulasztása vagy helytelen elvégzése személyi sérülést, sőt életveszélyt vagy anyagi kárt okozhat.

- ▶ A munkát jóváhagyott vállalkozóval végeztesse el.
- ▶ A fűtési rendszert a meghatározott karbantartási időközönként egy jóváhagyott vállalkozóval ellenőriztesse. (→ Ellenőrzési és karbantartási időközök, 3. oldal).
- ▶ A szükséges karbantartásokat azonnal végeztesse el.
- ▶ A karbantartási időközöktől függetlenül azonnal javíttassa ki a fűtési rendszer hibáit.

A fűtővíz feltöltése

A fűtővíz feltöltése minden fűtési rendszernél más és más. Ezért kérje meg a szakembert, hogy mutassa meg a műveletet.

ÉRTESETÉS

Anyagi károk hőmérséklet-különbségből adódó feszültségek miatt!

A hideg fűtővíz forró kazánba való utántöltések a hőmérséklet-különbség miatt repedések alakulhatnak ki.

- ▶ A fűtési rendszert csak hideg állapotban szabad feltölteni. Maximális előremenő hőmérséklet 40 °C.

Maximális fűtővíz-hőmérséklet mellett a 3 baros **maximális nyomás** nem léphető át (kinyit a túláramszelep).

Fűtőtest légtelenítése

Ha a fűtőtestek nem egyenletesen melegednek:

- ▶ Légtelenítse a fűtőtesteket.

6.1 Tisztítás és ápolás

A kazán tisztításához:

- ▶ Ne használjon súroló vagy agresszív tisztítószeret.
- ▶ Tisztítsa meg a burkolatot egy nedves ronggyal (víz/szappan).

7 Üzemzavarok

7.1 Hibaelhárítás

A hiba oka kóddal (pl. 228-as hibakód) és szöveges formában is megjelenítésre kerül.

- ▶ Kapcsolja ki, majd vissza a készüléket.

-vagy-

- ▶ Nyomja meg a ▲ és a ▼ gombokat amíg a **Reset** felirat meg nem jelenik.
A készülék folytatja a működést, és megjelenik az aktuális előremenő hőmérséklet.

Ha a hiba továbbra is fennáll:

- ▶ Vegye fel a kapcsolatot a kivitelezővel vagy az ügyfélszolgálattal.
- ▶ Adja meg nekik a megjelenített hibakódot és a készülék adatait.

Készülékadatok	
Készülék megnevezése ¹⁾	
Sorozatszám ¹⁾	
Üzembe helyezés dátuma	
Rendszertelepítő	

1) Ezt a készülék alján találja.

4. tábl. Hiba esetén közzendő készülékadatok

8 Környezetvédelem és megsemmisítés

A környezetvédelem a Bosch csoport vállalati alapelvét képezi. A termékek minősége, a gazdaságosság és a környezetvédelem számunkra egyenrangú célt képez. A környezetvédelmi törvények és előírások szigorúan betartásra kerülnek. A környezet védelmére a gazdasági szempontokat figyelembe véve a lehető legjobb technológiát és anyagokat alkalmazzuk.

Csomagolás

A csomagolásnál részesei vagyunk az országspecifikus értékesítési rendszereknek, amelyek optimális újrafelhasználást biztosítanak. Minden általunk használt csomagolóanyag környezetbarát és újrahasznosítható.

Régi készülék

A régi készülékek tartalmaznak olyan anyagokat, amelyeket újra lehet hasznosítani.

Az egyes szerkezeti csoportokat könnyen szét lehet választani. A műanyagok meg vannak jelölve. Így osztályozhatók a különböző szerelvénycsoportok és továbbíthatók újrafelhasználás, ill. ártalmatlanítás céljára.

Régi elektromos és elektronikus készülékek



Ez a szimbólum azt jelenti, hogy a terméket nem szabad más hulladékokkal együtt ártalmatlanítani, hanem kezelés, gyűjtés, újrahasznosítás és ártalmatlanítás céljából el kell vinni a hulladékgyűjtő helyekre.

A szimbólum elektronikus hulladékokra vonatkozó előírásokkal, például „2012/19/EK európai rendelet használt elektromos és elektronikus készülékekre” rendelkező országokra érvényes. Ezek az előírások azokat a keretfeltételeket rögzítik, amelyek az egyes országokban a használt elektronikus készülékek visszaadására és újrahasznosítására érvényesek.

Mivel az elektronikus készülékek veszélyes anyagokat tartalmazhatnak, azokat a felelősség tudatában kell újrahasznosítani annak érdekében, hogy a lehetséges környezeti károkat és az emberek egészségére

vonatkozó veszélyeket minimalizálni lehessen. Ezen túlmenően az elektronikus hulladék újrahasznosítása a természetes források kíméléséhez is hozzájárul.

Kérjük, hogy a használt elektromos és elektronikus készülékek környezet számára elviselhető ártalmatlanítására vonatkozó további információkért forduljon az illetékes helyi hatóságokhoz, az Önnel kapcsolatban álló hulladék-ártalmatlanító vállalathoz vagy ahhoz a kereskedőhöz, akitől a terméket vásárolta.

További információkat itt találhat:

www.bosch-homecomfortgroup.com/en/company/legal-topics/weee/

9 Adatvédelmi nyilatkozat



Cégünk, a **Robert Bosch Kft., Termotechnika Üzletág, 1103 Budapest, Gyömrői út 104., Magyarország**, termék- és beépítési tudnivalókat,

technikai és csatlakozási adatokat, kommunikációs adatokat, termékregisztrációs és ügyféladatok előzményeit dolgoz fel a termék funkcionalitásának

biztosítása érdekében (GDPR 6. cikk, 1. bekezdés 1 b albekezdés), a termékfelügyeleti kötelezettség teljesítése és a termékbiztonsági és biztonsági okok miatt (GDPR 6. cikk, 1. bekezdés 1 f albekezdés), a garanciális és termékregisztrációs kérdésekkel kapcsolatos jogaink védelme érdekében (GDPR 6. cikk, 1. bekezdés 1 f albekezdés) valamint, hogy elemezzük termékeink forgalmazását, és személyre szabott információkat és ajánlatokat adjunk a termékhez (GDPR 6. cikk, 1. bekezdés 1. albekezdés). Az olyan szolgáltatások nyújtása érdekében, mint az értékesítési és marketing szolgáltatások, szerződéskezelés, fizetéskezelés, programozás, adattárolás és a forródrót-szolgáltatások, összeállíthatunk és továbbíthatunk adatokat külső szolgáltatók és/vagy a Bosch kapcsolott vállalkozásai részére. Bizonyos esetekben, de csak akkor, ha megfelelő adatvédelem biztosított, a személyes adatokat az Európai Gazdasági Térségen kívüli címzettek részére is továbbítani lehet. További információ nyújtása kérésre történik. A következő címen léphet kapcsolatba az adatvédelmi tisztviselővel: Adatvédelmi tisztviselő, információbiztonság és adatvédelem (C/ISP), Robert Bosch GmbH, Postafiók 30 02 20, 70442 Stuttgart, NÉMETORSZÁG.

Önnek joga van ahhoz, hogy bármikor tiltakozzon a személyes adatainak a kezelése ellen (GDPR 6. cikk, 1. bekezdés 1 f albekezdés alapján) az Ön konkrét helyzetével vagy közvetlen marketing céllal kapcsolatos okokból. Jogainak gyakorlásához kérjük, lépjen kapcsolatba velünk a **DPO@bosch.com** címen. További információért kérjük, kövesse a QR-kódot.

10 Energiafogyasztásra vonatkozó termékadatok

Az alábbi termékadatok teljesítik az EU 811/2013. sz., 812/2013. sz., 813/2013. sz. és az 2017/1369/EU irányelvet kiegészítő 814/2013. sz. előírásának követelményeit. Ezek kiegészítik a termék energiahatékonysági címkéjét.

Termékadatok	Szimbólum	Mértékegység	Értékek					
			GC7000WP 50	GC7000WP 70	GC7000WP 85	GC7000WP 100	GC7000WP 125	GC7000WP 150
Terméktípus	-	-						
Gázfajta			G20	G20	G20	G20	G20	G20
Álló kondenzációs kazán	-	-	✓	✓	✓	✓	✓	✓
Névleges hőteljesítmény	$P_{névl}$	kW	47	64	81	95	117	142
Szezonális helyiségfűtési hatásfok	η_s	%	93	93	93	93	94	94
Energiahatékonysági osztály	-	-	A	A	-	-	-	-
Elérhető hőteljesítmény								
Névleges hőteljesítményen és magas hőmérsékleti viszonyok mellett ¹⁾	P_4	kW	46,8	63,6	81,0	95,1	116,9	141,7
30%-os névleges hőteljesítmény és alacsony hőmérsékleti viszonyok mellett ²⁾	P_1	kW	15,4	21,0	26,8	31,5	38,7	47
Hasznos energia								
Névleges hőteljesítményen és magas hőmérsékleti viszonyok mellett ¹⁾	η_4	%	88,7	89,1	88,9	88,8	89,1	89,2
30%-os névleges hőteljesítmény és alacsony hőmérsékleti viszonyok mellett ²⁾	η_1	%	97,6	97,9	98,3	97,9	98,4	98,7
Segédberendezések elektromos fogyasztása								
Teljes terhelésen	$e_{l,max}$	kW	0 032	0 064	0 088	0 133	0 145	0 243
Részterhelésen	$e_{l,min}$	kW	0 010	0 011	0 013	0 015	0 015	0 015
Készenléti állapotban	P_{SB}	kW	0 002	0 002	0 002	0 002	0 002	0 002
Egyéb tételek								
Készenléti hőveszteség	P_{stby}	kW	0 115	0 115	0 115	0 115	0 153	0 153
Gyújtóláng energiafogyasztása	P_{ign}	kW	0 000	0 000	0 000	0 000	0 000	0 000
NOx-kibocsátás	NOx	mg/kWh	25	34	34	38	35	40
Hangnyomásszint, beltér	L_{WA}	dB(A)	55	61	61	64	65	69

1) A magas hőmérsékletű üzem 60 °C-os visszatérő hőmérsékletet jelent a falra szerelt kazán bemeneténél, és 80 °C-os előremenő hőmérsékletet a kazán kimeneténél.

2) Az alacsony hőmérsékletű üzemmód álló kondenzációs kazánok esetében 30 °C, álló kondenzációs kazánok esetében 37 °C és falra szerelt kazán esetében pedig 50 °C visszatérő hőmérsékletet jelent (a kazán bemeneti oldalán).

5. tábl. A termék energiafogyasztási adatai

11 Open Source Software (nyílt forráskódú szoftver)

A következő szöveg jogi okokból angolul szerepel.

11.1 List of used Open Source Components

This document contains a list of open source software (OSS) components used within the product under the terms of the respective licenses. The source code corresponding to the open source components is also provided along with the product wherever mandated by the respective OSS license.

Name of OSS Component	Version of OSS Component	Name and Version of License (License text can be found in Appendix below)	More Information
STM32cube generated files	Unspecified	BSD (Three Clause License) (→ Kap. 11.3.1)	Copyright © 2016 STMicroelectronics Copyright © 2014 STMicroelectronics
STMC4Lib-IAR	Unspecified	BSD (Three Clause License) (→ Kap. 11.3.2)	Copyright © 2009 - 2015 ARM LIMITED Copyright © 2016 STMicroelectronics
stm32f30x	Unspecified	MCD-STLiberty Software License Agreement v2 (→ Kap. 11.3.2)	Copyright © 2012 STMicroelectronics

6. tábl.

Provided that within certain OSS-Licenses (e.g. LGPL-2.0) necessary, reverse-engineering is allowed for the respective software component to the required extent. This shall not apply for other components of the software.

11.2 Used Commercial Source Components

11.2.1 This product contains software developed and licensed by SEGGER Software GmbH

11.3 Appendix - License Text

11.3.1 BSD (Three Clause License)

Redistribution and use in source and binary forms, with or without modification, are permitted provided that the following conditions are met:

- ▶ Redistributions of source code must retain the above copyright notice, this list of conditions and the following disclaimer.
- ▶ Redistributions in binary form must reproduce the above copyright notice, this list of conditions and the following disclaimer in the documentation and/or other materials provided with the distribution.
- ▶ Neither the name of the <ORGANIZATION> nor the names of its contributors may be used to endorse or promote products derived from this software without specific prior written permission.

THIS SOFTWARE IS PROVIDED BY THE COPYRIGHT HOLDERS AND CONTRIBUTORS "AS IS" AND ANY EXPRESS OR IMPLIED WARRANTIES, INCLUDING, BUT NOT LIMITED TO, THE IMPLIED WARRANTIES OF MERCHANTABILITY AND FITNESS FOR A PARTICULAR PURPOSE ARE DISCLAIMED. IN NO EVENT SHALL THE COPYRIGHT HOLDER OR CONTRIBUTORS BE LIABLE FOR ANY DIRECT, INDIRECT, INCIDENTAL, SPECIAL, EXEMPLARY, OR CONSEQUENTIAL DAMAGES (INCLUDING, BUT NOT LIMITED TO, PROCUREMENT OF SUBSTITUTE GOODS OR SERVICES; LOSS OF USE, DATA, OR PROFITS; OR BUSINESS INTERRUPTION) HOWEVER CAUSED AND ON ANY THEORY OF LIABILITY, WHETHER IN CONTRACT, STRICT LIABILITY, OR TORT (INCLUDING NEGLIGENCE OR OTHERWISE) ARISING IN ANY WAY OUT OF THE USE OF THIS SOFTWARE, EVEN IF ADVISED OF THE POSSIBILITY OF SUCH DAMAGE.

11.3.2 MCD-ST Liberty Software License Agreement v2

SLA0044 Rev5/February 2018

BY INSTALLING COPYING, DOWNLOADING, ACCESSING OR OTHERWISE USING THIS SOFTWARE OR ANY PART THEREOF (AND THE RELATED DOCUMENTATION) FROM STMICROELECTRONICS INTERNATIONAL N.V, SWISS BRANCH AND/OR ITS AFFILIATED COMPANIES (STMICROELECTRONICS), THE RECIPIENT, ON BEHALF OF HIMSELF OR HERSELF, OR ON BEHALF OF ANY ENTITY BY WHICH SUCH RECIPIENT IS EMPLOYED AND/OR ENGAGED AGREES TO BE BOUND BY THIS SOFTWARE LICENSE AGREEMENT.

Under STMicroelectronics' intellectual property rights, the redistribution, reproduction and use in source and binary forms of the software or any part thereof, with or without modification, are permitted provided that the following conditions are met:

1. Redistribution of source code (modified or not) must retain any copyright notice, this list of conditions and the disclaimer set forth below as items 10 and 11.
2. Redistributions in binary form, except as embedded into microcontroller or microprocessor device manufactured by or for STMicroelectronics or a software update for such device, must reproduce any copyright notice provided with the binary code, this list of conditions, and the disclaimer set forth below as items 10 and 11, in documentation and/or other materials provided with the distribution.

3. Neither the name of STMicroelectronics nor the names of other contributors to this software may be used to endorse or promote products derived from this software or part thereof without specific written permission.
4. This software or any part thereof, including modifications and/or derivative works of this software, must be used and execute solely and exclusively on or in combination with a microcontroller or microprocessor device manufactured by or for STMicroelectronics.
5. No use, reproduction or redistribution of this software partially or totally may be done in any manner that would subject this software to any Open Source Terms. "Open Source Terms" shall mean any open source license which requires as part of distribution of software that the source code of such software is distributed therewith or otherwise made available, or open source license that substantially complies with the Open Source definition specified at www.opensource.org and any other comparable open source license such as for example GNU General Public License (GPL), Eclipse Public License (EPL), Apache Software License, BSD license or MIT license.
6. STMicroelectronics has no obligation to provide any maintenance, support or updates for the software.
7. The software is and will remain the exclusive property of STMicroelectronics and its licensors. The recipient will not take any action that jeopardizes STMicroelectronics and its licensors' proprietary rights or acquire any rights in the software, except the limited rights specified hereunder.
8. The recipient shall comply with all applicable laws and regulations affecting the use of the software or any part thereof including any applicable export control law or regulation.
9. Redistribution and use of this software or any part thereof other than as permitted under this license is void and will automatically terminate your rights under this license.
10. THIS SOFTWARE IS PROVIDED BY STMICROELECTRONICS AND CONTRIBUTORS "AS IS" AND ANY EXPRESS, IMPLIED OR STATUTORY WARRANTIES, INCLUDING, BUT NOT LIMITED TO, THE IMPLIED WARRANTIES OF MERCHANTABILITY, FITNESS FOR A PARTICULAR PURPOSE AND NON-INFRINGEMENT OF THIRD PARTY INTELLECTUAL PROPERTY RIGHTS, WHICH ARE DISCLAIMED TO THE FULLEST EXTENT PERMITTED BY LAW. IN NO EVENT SHALL STMICROELECTRONICS OR CONTRIBUTORS BE LIABLE FOR ANY DIRECT, INDIRECT, INCIDENTAL, SPECIAL, EXEMPLARY, OR CONSEQUENTIAL DAMAGES (INCLUDING, BUT NOT LIMITED TO, PROCUREMENT OF SUBSTITUTE GOODS OR SERVICES; LOSS OF USE, DATA, OR PROFITS; OR BUSINESS INTERRUPTION) HOWEVER CAUSED AND ON ANY THEORY OF LIABILITY, WHETHER IN CONTRACT, STRICT LIABILITY, OR TORT (INCLUDING NEGLIGENCE OR OTHERWISE) ARISING IN ANY WAY OUT OF THE USE OF THIS SOFTWARE, EVEN IF ADVISED OF THE POSSIBILITY OF SUCH DAMAGE.
11. EXCEPT AS EXPRESSLY PERMITTED HEREUNDER, NO LICENSE OR OTHER RIGHTS, WHETHER EXPRESS OR IMPLIED, ARE GRANTED UNDER ANY PATENT OR OTHER INTELLECTUAL PROPERTY RIGHTS OF STMICROELECTRONICS OR ANY THIRD PARTY.

Robert Bosch Kft.
Termotechnika Üzletág
1103 Budapest, Gyömrői út 104.

Info vonal: (06-1) 879-8690
Szervíz vonal (beüzemelés,
karbantartás, javítás): (06-1) 879-8690

További információ: www.bosch-homecomfort.hu