

1. KUPLUNGOS TANDEM BOX (FIÓK) KISZERELÉSE

1.A A FIÓKOT HÚZZA KI 50%-IG.

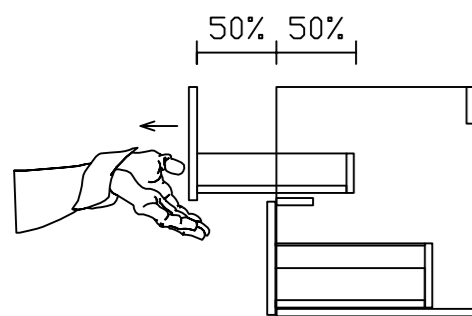

1.B A FIÓK ALJÁN BEKARIKÁZOTT GOMBOT NYOMJA BE ÜTKÖZÉSIG MINDKÉT OLDALON, MAJD EMELJE FEL A FIÓKOT A SÍNRŐL.

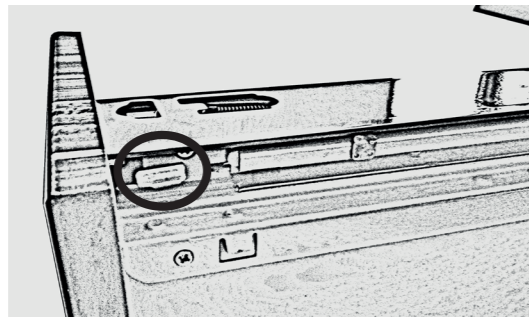

2. BÚTOR ELHELVEZÉSE A FALON

2.A A FELSZERELT BÚTORNAK TELJESEN VÍZZINTBEN KELL LENNI A VASALATOK HIBÁTLAN MŰKÖDÉSE ÉRDEKÉBEN!

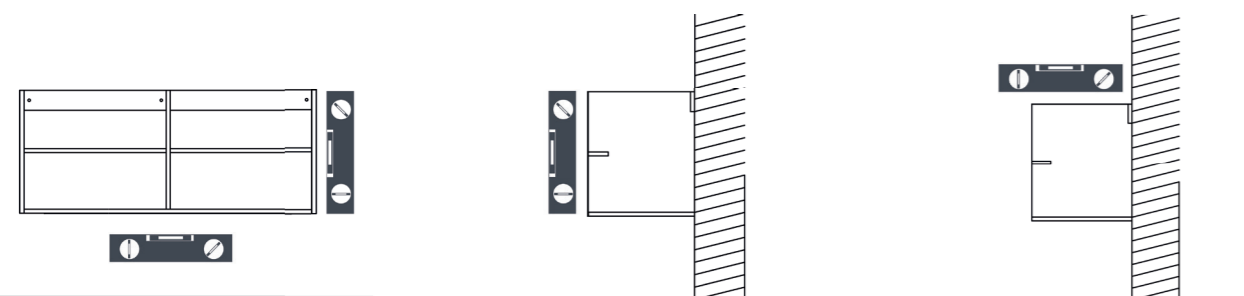

3. KUPLUNGOS TANDEM BOX (FIÓK). BESZERELÉSE / FINOMHANGOLÁSA

3.A



A FIÓKSÍNT HÚZZA KI 100%-IG.

3.B A FIÓK OLDALON TALÁLHATÓ CSAVAROK SEGÍTSÉGÉVEL (JOBBRA-BALRA ÁLLÍTÁSNÁL MINDKÉT OLDALON) FINOMHANGOLHATÓAK A FIÓKOK.

- 1.- FIXÁLÓ KIOLDÁSA (EGYES TERMÉKEKNÉL A FIÓKFNÉK ALJÁN IS VAN)
- 2.- JOBBRA / BALRA ÁLLÍTÁS
- 3.- FEL / LE ÁLLÍTÁS
- 4.- FIXÁLÓ MEGHÚZÁSA

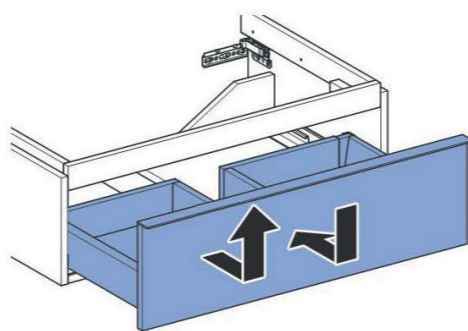
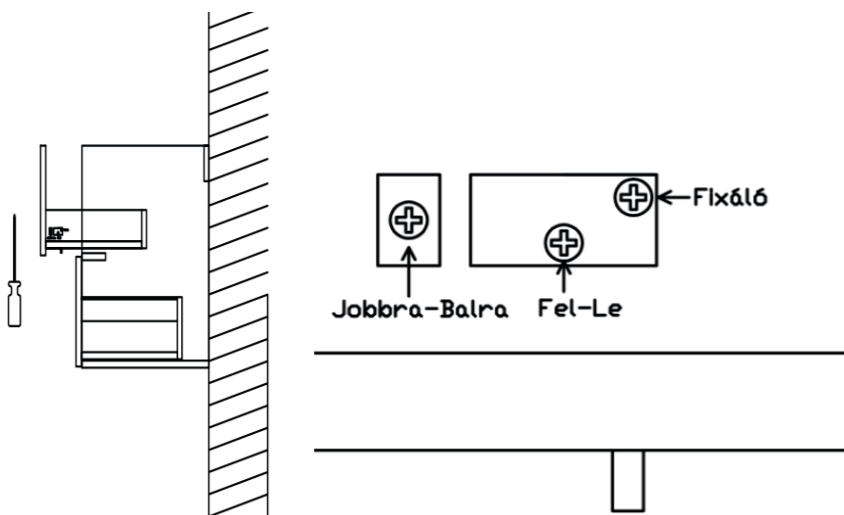

BESZERELÉS

KISZERELÉS

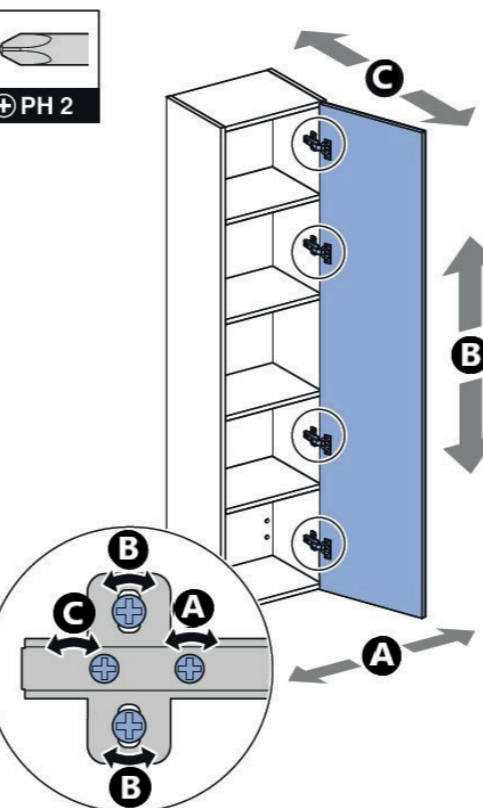
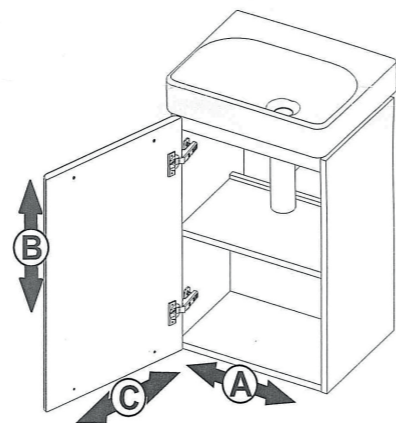
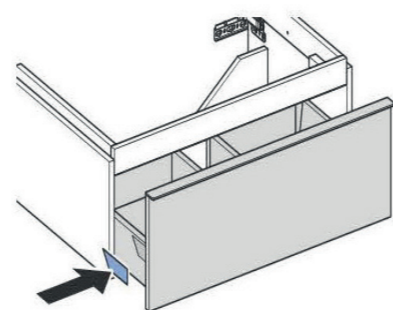
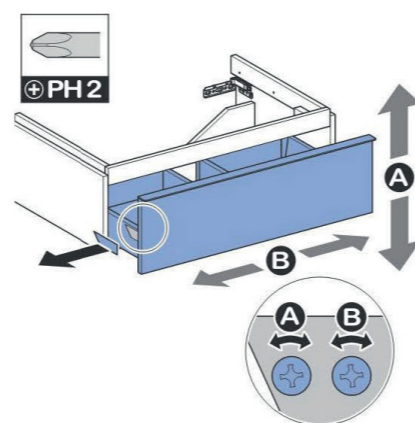

Vállalkozás neve és címe:	
Termék megnevezése:	
Termék típusa:	
Termék gyártási száma (amennyiben van):	
Gyártó neve és címe:	TBoss Kft. 1095 Budapest Soroksári út 5.
Vásárlás időpontja:	
A termék fogyasztó részére való átadásának időpontja:	
Vállalkozás bélyegzőlenyomata és képviselőjének eljáró személy aláírása:	

TÁJÉKOZTATÓ A JÓTÁLLÁSI JOGOKRÓL

A jótállási idő

A vállalkozás a fogyasztói szerződés keretében vásárolt, jelen jótállási jegyen feltüntetett bútorra a 151/2003. (IX.22.) Korm. rendelet 2.§ (1) bekezdése és a melléklet 23. pontja alapján - a Használati és Kezelési Útmutatóban megadott feltételek betartása esetén -

- 10.000-100.000 forint eladási ár esetén 1 év
- 100.001-250.000 forint eladási ár esetén 2 év
- 250.001 forint eladási ár esetén 3 év kötelező jótállást vállal.

A határidő elmulasztása jogvesztéssel jár. A jótállási határidő a bútor fogyasztó részére történő átadása napjával kezdődik.

A fogyasztási cikk javítása esetén a jótállási időtartama meghosszabbodik a javításra átadás napjától kezdve azzal az idővel, amely alatt a fogyasztó a fogyasztási cikket a hiba miatt rendeltetészerűen nem használhatta.

A fogyasztó jótállásból eredő jogai

Jótállás keretében tartozó hiba esetén

1. Elsősorban - választása szerint - kijavítást vagy kicserélést követelhet, kivéve, ha a választott jótállási igény teljesítése lehetetlen, vagy ha az a vállalkozásnak a másik jótállási igény teljesítésével összehasonlítva aránytalan többletköltséget eredményezne, figyelembe véve a szolgáltatás hibátlan állapotban képviselt értékét, a szerződéses súlyát és a jótállási igény teljesítésével az Önnel okozott érdeksérlemltet.
- Ha a meghatározott jótállási időtartam alatt a fogyasztási cikk első alkalommal történő javítása során megállapított nyer, hogy a fogyasztási cikk nem javítható, és a fogyasztó másképp nem rendelkezik, a vállalkozás köteles azt nyolc napon belül kicserélni. Ha a csereére nincs lehetőség, a vállalkozás köteles a fogyasztó által bemutatott számlán vagy nyugtán feltüntetett vételárat nyolc napon belül a fogyasztó részére visszatéríteni.
- Ha a meghatározott jótállási időtartam alatt a fogyasztási cikk három alkalommal történő javítást követően ismét meghibásodik, és a fogyasztó másképp nem rendelkezik (valamint nem igényli a vételár arányos leszállítást vagy javítást), a vállalkozás köteles a fogyasztási cikket nyolc napon belül kicserélni. Ha erre nincs lehetőség, a vállalkozás köteles a számlán vagy nyugtán feltüntetett vételárat nyolc napon belül a fogyasztó részére visszatéríteni.
- Ha a meghatározott jótállási időtartam alatt a fogyasztási cikk három alkalommal történő javítást követően ismét meghibásodik, és a fogyasztó másképp nem rendelkezik (valamint nem igényli a vételár arányos leszállítást vagy javítást), a vállalkozás köteles a fogyasztási cikket nyolc napon belül kicserélni. Ha erre nincs lehetőség, a vállalkozás köteles a számlán vagy nyugtán feltüntetett vételárat nyolc napon belül a fogyasztó részére visszatéríteni.
- Ha a meghatározott jótállási időtartam alatt a fogyasztási cikk három alkalommal történő javítást követően ismét meghibásodik, és a fogyasztó másképp nem rendelkezik (valamint nem igényli a vételár arányos leszállítást vagy javítást), a vállalkozás köteles a fogyasztási cikket nyolc napon belül kicserélni. Ha erre nincs lehetőség, a vállalkozás köteles a számlán vagy nyugtán feltüntetett vételárat nyolc napon belül a fogyasztó részére visszatéríteni.

A jótálláson alapuló igénybejelentése

A jótállási igény a jótállási jeggyel érvényesíthető, amelynek nem feltétele a fogyasztási cikk felbontott csomagolásának a fogyasztó általi visszaszolgáltatása. A jótállási jegy rendelkezésre bocsátásának elmaradása esetén a szerződés megkötése bizonyítottan tekintendő, ha az ellenérték megfizetését igazoló bizonylatot - az általános forgalmi adóról szóló törvény alapján kibocsátott számlát vagy nyugtát - bemutatja. Ebben az esetben a jótállásból eredő jogok az ellenérték megfizetését igazoló bizonylattal érvényesíthetők.

Jótállási igényt a vállalkozásnál érvényesíthető. A jótállási kötelezettség teljesítése az a vállalkozást terheli, amelyet az Önnel kötött szerződés a szerződés tárgyát képező szolgáltatás nyújtására kötelez.

A hiba felfedezése után késedelem nélkül köteles a hibát a vállalkozással közölni! A hiba felfedezésétől számított két hónapon belül közölt hibát késedelem nélkül közölnök tekintjük. A közlés késedelméből eredő kárért Ön felelős.

A vállalkozás a minőségi kifogás bejelentésekor a szavatossági és jótállási igények intézésének eljárás szabályairól szóló 19/2014. (IV.29.) NGM rendelet (a továbbiakban: NGM rendelet) 4. §-a szerint köteles - az ott meghatározott tartalommal - jegyzőkönyvet felvenni és annak másolatát haladéktalanul és igazolható módon a fogyasztó rendelkezésére bocsátani.

Ha a vállalkozás a jótállási igény teljesíthetőségéről annak bejelentésekor nem tud nyilatkozni, álláspontjáról öt munkanapon belül értesíti Önt.

KIJAVÍTÁS ESETÉN TÖLTENDŐ KI!

Az igénybejelentésének időpontja:		
Kijavításra átvétel időpontja:		
Hiba oka:		
Kijavítás módja:		
Visszaadás időpontja:		
Javítás követően a jótállás új határideje:		