



# fischer fúrószárak

Széles fúrószár választék a  
professzionális felhasználók számára



# Kalapácsfúró Quattric II

## Kiváló teljesítmény vasalt betonban

*Többmélységű fúróspirál*

*Tömör karbid fej*

*Megerősített letörések*

*Kopás jelölés*







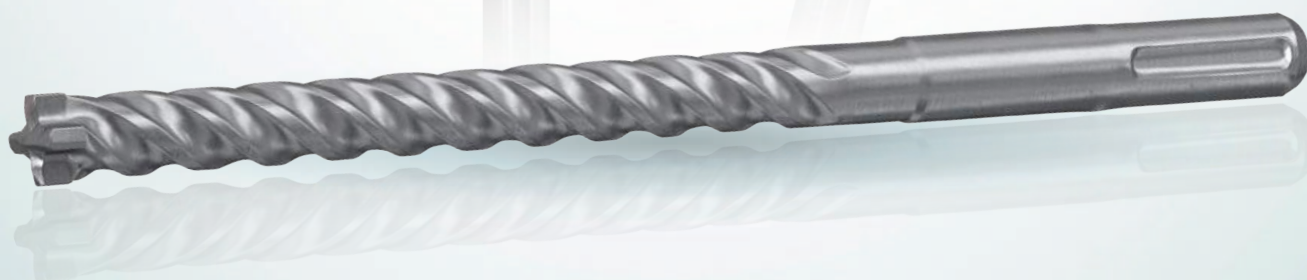



*Teljesítmény orientált kialakítás*



🕒 Fedezze fel a **Quattric II-t**  
a **6. oldalon**

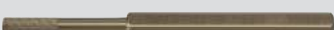

# Tartalom

		Oldal
fischer fúrószár szortiment		4 – 5
Kalapácsfúró Quattric II		6 – 7
Kalapácsfúró SDS Plus II Pointer		8
Kalapácsfúró SDS Max II / SDS Max IV		9
Vésőszár		10
Betonfúró D-C		11
Kőzetfúró D-S		12
Univerzális fúró D-U		13
Üvegfúró D-GT		14
Fémfúró D-HSS-Co		15
Fémfúró D-HSS-G		16
Fémfúró D-HSS-R		17
Fafúró D-WS		18
Auger fafúró D-WL		19
Forstner fafúró D-WFo		20
Gyémánt furatmaró HS-Di		21
Bimetál körkivágó HS-HSS-Co		22 – 23
Multi-körkivágó HS-Multi		24 – 25
Szortiment		26 – 43

# fischer fúrószer szortiment

## Szakszerű megoldások bármilyen építőanyaghoz

Fémhez  
HSS-R / HSS-G

Fémhez (prémium)  
HSS-Co

Fához

Betonhoz

Kőzethez

Üveghez/Kerámiához







A furatok különböző építőanyagokba történő pontos, gazdaságos, adott termékhez megfelelő elkészítésében segítséget nyújtanak a fischer fúrószárak az engedélyeknek megfelelően.

A professzionális felhasználóknak ajánlott kiváló minőségű kalapácsfúrószárak mellett a fischer hengeres fúrószárakat is kínál a kevésbé professzionális felhasználók és a barkácsolók részére. A szortiment továbbá különféle vésőkkel és gyorsan cserélhető körkivágókkal egészül ki.

A különféle színkódolt csomagolási egységek megkönnyítik a tökéletes fúrószerszám kiválasztását bármely alkalmazáshoz.

# Kalapácsfúró Quattric II

## Kiváló teljesítmény vasalt betonban



Fúrófej teljesítmény orientált kialakítással, **megerősített fúróhegygel, és kopásellenőrzővel.**

Új **többsélységű** fúróspirál **nagy terhelhetőségű** részekkel.

Új **többsélységű** fúróspirál **fúrásgyorsító** részekkel.

**Tömör** karbid fúrófej.



### Előnyök áttekintése

- Karbid fej (ø 10 mm-ig) a hosszú élettartam érdekében.
- Erőteljes élek a jobb fúrási teljesítményhez betonban.
- Masszív fő vágóélek a gyors fúráshoz.
- A megerősített letörések megakadályozzák a betonacélnál történő tönkremenetelt.
- Központosító hegy az egyszerű pozicionáláshoz.
- Kopásellenőrző a kopás PGM szerinti felismeréséhez.
- Kétrészes spirál a gyors fúráshoz és a hosszabb élettartamhoz.



### Javasolt építőanyagok



Vasalt beton



Beton



Tömör téglá



Homokkő téglá



Terméskő



A kemény vágóélek  
növelik a fúrási sebességet.

A fúróhegy **megkönnyíti**  
a pozicionálást és  
**megakadályozza a fúrószár**  
**elcsúszását** a sima felületeken.

A megerősített letörések  
**megakadályozzák a betonacélnál**  
**történő tönkremenetelt.**

Kopásellenőrző a **PGM**  
szerinti használhatósági  
határérték egyszerű  
ellenőrzéséhez.



A nagy teherbírásra tervezett részek  
köszönhetően **biztosan védett az**  
**anygtörés és a gyors kopás ellen.**

A nagy forgási sebességre  
tervezett részeknek köszönhetően  
**csökken a súrlódás és a**  
**gyorsabb fúrás érhető el.**

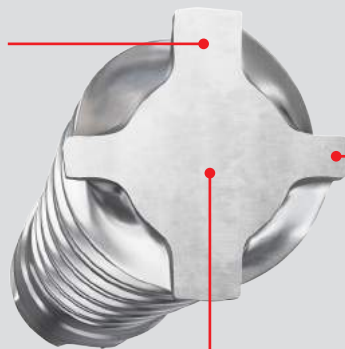

Megerősített fúrószármag  
a **hosszabb élettartam**  
érdekében.

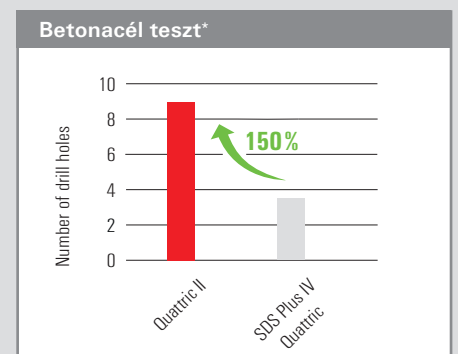
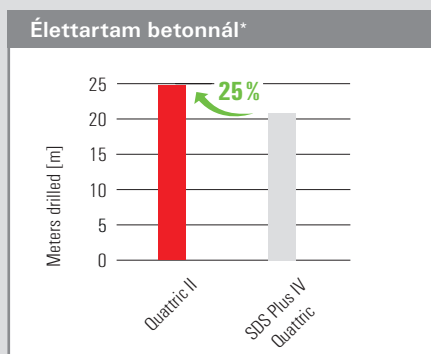
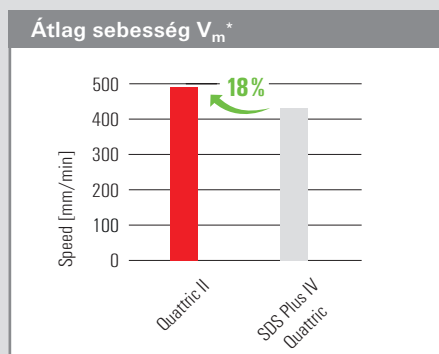

\* Teszt Quattric II 10x160-al betonban (C45 / 55) 0-16 H22SLE-vel

# Kalapácsfúró SDS Plus II Pointer

## A kétélű fúrószár új alapokat állít fel a fúrási sebesség tekintetében

A fúróhegy **megkönnyíti a pozícionálást** és **megakadályozza a fúrószár elcsúszását** a sima felületeken.

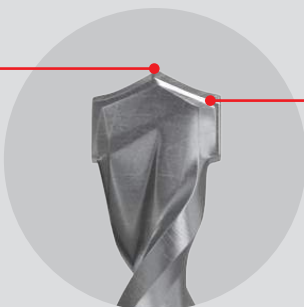

A nagyobb, szabadalmaztatott leélezések **csökkentik az elakadás valószínűségét.**

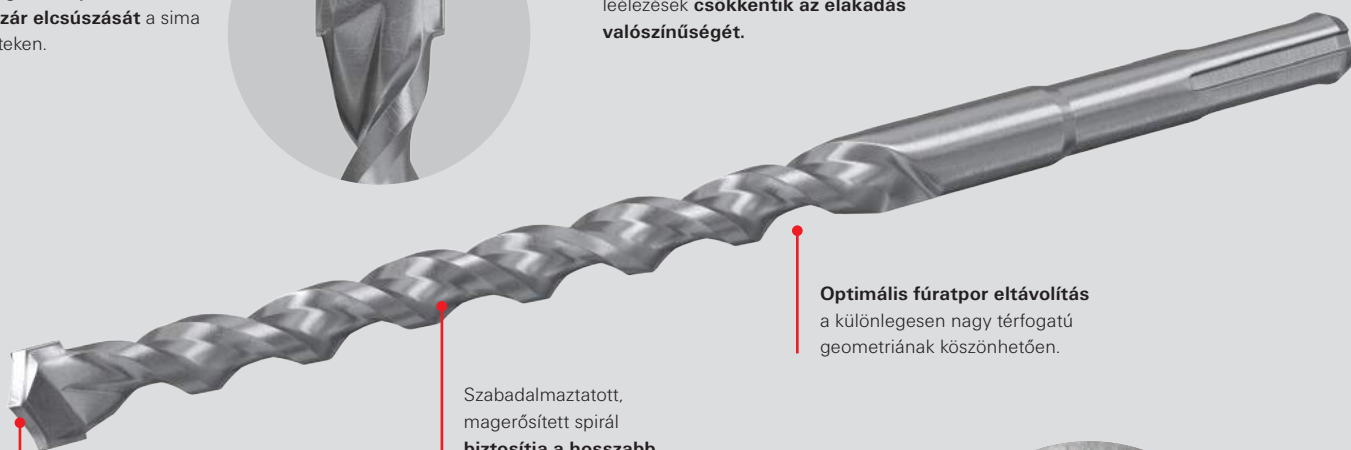

**Optimális furatpor eltávolítás** a különlegesen nagy térfogatú geometriának köszönhetően.

Szabadalmaztatott, magerősített spirál **biztosítja a hosszabb élettartamot.**

Az erőtörők mikrotöréseket okoznak az építőanyagban, és **nagyobb fúrási sebességet biztosítanak.**



### Előnyök áttekintése

- Az erőtörők mikrotöréseket okoznak az építőanyagban, és nagyobb fúrási sebességet biztosítanak.
- A nagyobb, szabadalmaztatott leélezések csökkentik az elakadás valószínűségét.
- Optimális furatpor eltávolítás a Vario spirálnak köszönhetően.
- A speciális geometria növeli a stabilitást és a törés elleni védelmet.
- Az optimalizált fúró geometria lehetővé teszi a gyors fúrási folyamatot és csökkenti a kopást, illetve kevesebb munkaráfordítást tesz lehetővé.
- A fúróhegy megkönnyíti a pozícionálást és megakadályozza a fúrószár elcsúszását a sima felületeken.



### Javasolt építőanyagok



Beton



Tömör téglá



Terméskő



Homokkő téglá



# Kalapácsfúró SDS Max II / SDS Max IV

## Kalapácsfúró SDS Max befogással

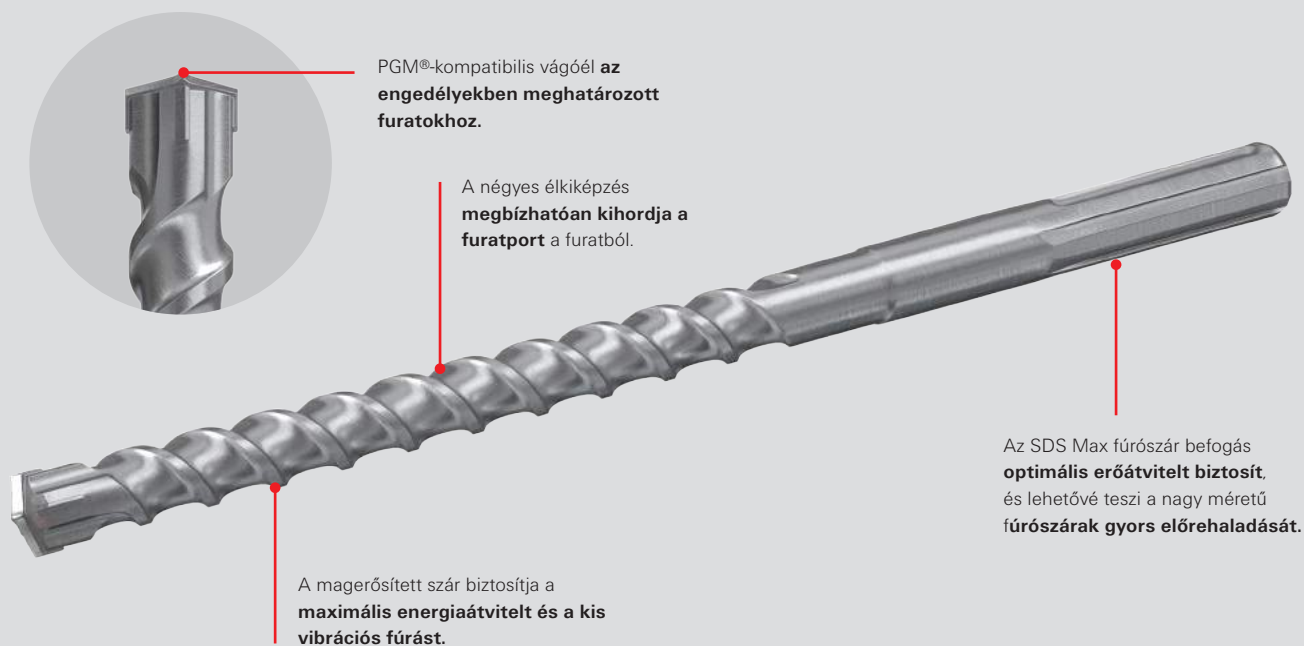

### Előnyök áttekintése

- Az SDS Max fúrószár befogás optimális erőátvitelt biztosít, és lehetővé teszi a nagy méretű fúrószárak gyors előrehaladását.
- A négyélű fúróhegy megakadályozza a betonacélnál történő elakadást.
- A négyes élkiképzés megbízhatóan kihordja a furatport a furatból.
- A megerősített szár biztosítja a maximális energiaátvitelt és a kis vibrációs fúrást.
- PGM®-kompatibilis vágóél biztosítja a legmagasabb követelményeknek megfelelő tökéletes furatot.



### Javasolt építőanyagok



Vasalt beton  
(SDS Max IV)



Beton



Tömör téglá



Terméskő



Homokkő téglá

# Vésők

## Nagy teljesítményű vésők SDS Plus, és SDS Max befogással



**HORONY VÉSŐSZÁR**

Kis kábel- vagy csőcsatornák betonba történő süllyesztéséhez.



**LAPÁT VÉSŐSZÁR**

Anyagok eltávolítására nagyobb mennyiség esetén.



**CSEMPE VÉSŐSZÁR**

Csempék gyors és egyszerű eltávolításához.



**SZÁRNYAS VÉSŐSZÁR**

Csatornák besüllyesztéséhez. A felfekvő felület és a szárnyak szöge lehetővé teszi az egyenletes csatorna mélységet.



**KANÁL VÉSŐSZÁR**

Kis kábel- vagy csőcsatornák falazatba történő süllyesztéséhez.



**ÉRDESÍTŐ**

Falazat felújítása, valamint a fugák vagy kövek eltávolítása a falról.



**HEGYES VÉSŐSZÁR**

A falazatok, beton és laza kövek általános véséséhez.



**LAPOS VÉSŐSZÁR**

A falazatok, beton és laza kövek általános véséséhez.

### Előnyök áttekintése

- Az SDS Plus és SDS Max befogás lehetővé teszi a használatot professzionális fúrókalapácsokkal, és biztosítja a biztonságos erőátvitel.
- Kiváló minőségű, speciális felületvédelemmel edzett acél növeli a szerszámok élettartamát.
- A magas rezgésszám kényelmes munkavégzést tesz lehetővé, és hozzájárul a tiszta eredményhez.

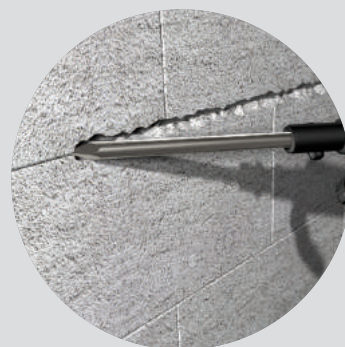

### Javasolt építőanyagok



Beton



Falazat



Terméskő



SDS Plus



SDS Max

# Betonfúró D-C

## Robosztus betonfúró karbid hegygel

130°-os karbid hegy a hosszú élettartam érdekében, rendkívül hőálló.

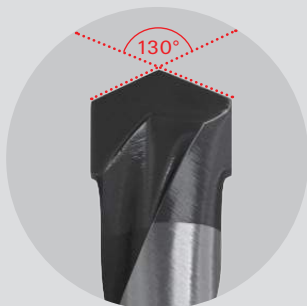

A **DIN 8039** szabvány szerint hengerelt.

Robosztus kivitel nagy **szakítószilárdsággal**.

Alkalmazható **sima fúró- és ütvefúró fokozatban**.

A speciális spirális geometriának köszönhetően **optimális a furatpor eltávolítás**.



### Előnyök áttekintése

- 130°-os karbid hegy a hosszú élettartam érdekében, rendkívül hőálló.
- A DIN 8039 szabvány szerint hengerelt.
- A speciális spirális geometriának köszönhetően optimális a furatpor eltávolítás.
- Alkalmazható sima fúró- és ütvefúró fokozatban.

**DIN  
8039**

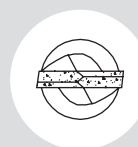

**130°**



### Javasolt építőanyagok



Beton



Falazat



Pórusbeton



Kőzet



Gipszkarton

# Kőzetfúró D-S

## Univerzális kőzetfúró ütve- és sima fúráshoz falazatokhoz és terméskőhöz

130°-os karbid fúróhegy a **hosszú élettartam** érdekében, **nagy hőállósággal rendelkezik.**

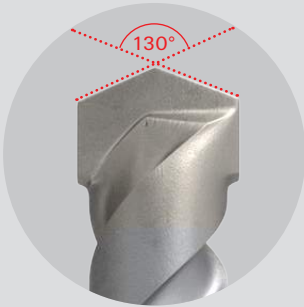

Robosztus kivitel a **DIN 8039** szabványnak megfelelően.

Alkalmazható **sima fúró- és ütvefúró fokozatban.**

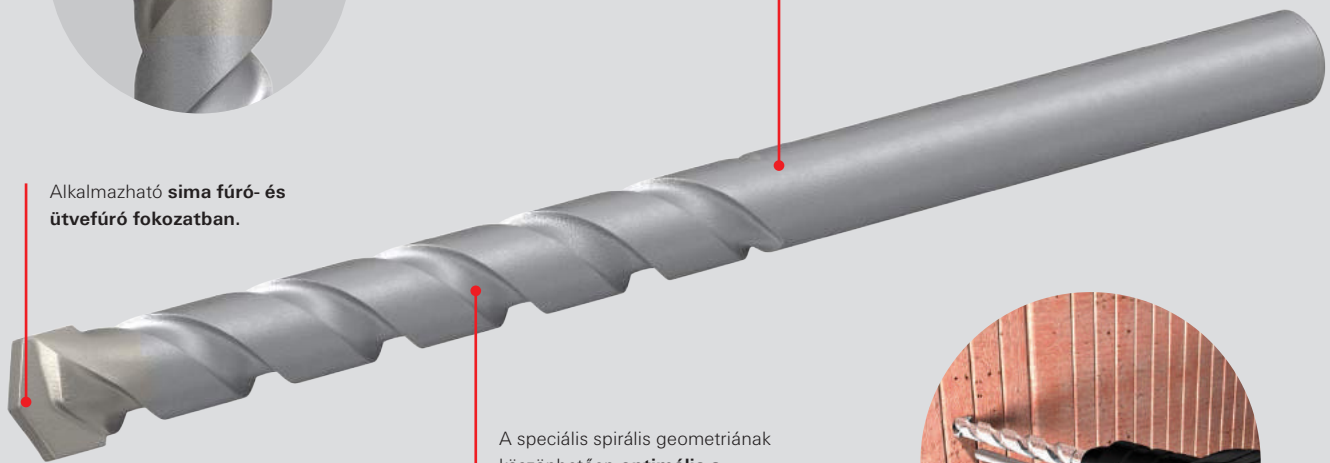

A speciális spirális geometriának köszönhetően **optimális a furatpor eltávolítás.**



### Előnyök áttekintése

- 130°-os karbid fúróhegy a hosszú élettartam érdekében, nagy hőállósággal rendelkezik.
- Robosztus kivitel a DIN 8039 szabványnak megfelelően.
- A speciális spirális geometriának köszönhetően optimális a furatpor eltávolítás.
- Alkalmazható sima fúró- és ütvefúró fokozatban.

**DIN  
8039**



**130°**



### Javasolt építőanyagok



Falazat

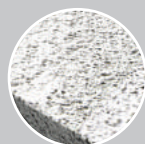

Pórusbeton



Kőzet



Gipszkarton



# Univerzális fúrószár D-U

## Univerzális fúrószár rendkívül éles fúróheggyel

**Rendkívül éles**, speciálisan hengerelt karbid csúcs, **ideális anyagkombinációk fúrására.**

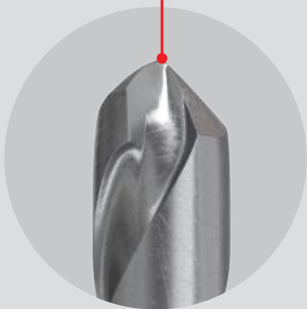

Speciálisan hengerelt karbid fúróhegy a **gyors előfúráshoz**, különösen alkalmas **akkumulátoros gépekhez.**

A kiváló minőségű anyagösszetétel **rendkívüli hőállóságot biztosít.**

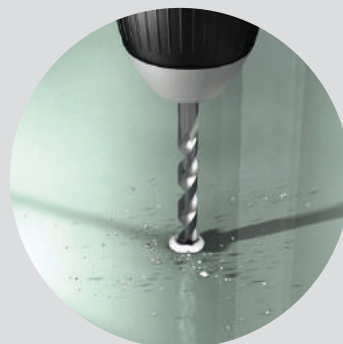
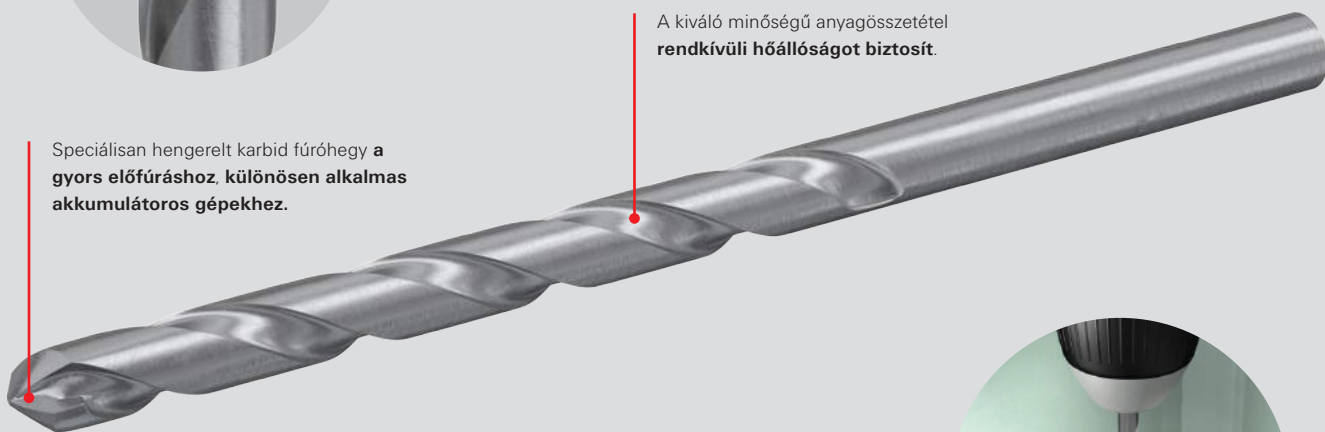

### Előnyök áttekintése

- A rendkívül éles, speciálisan hengerelt karbid csúcs, ideális anyagkombinációk fúrására.
- A kiváló minőségű anyagösszetétel rendkívüli hőállóságot biztosít.
- Speciálisan hengerelt karbid fúróhegy a gyors előfúráshoz, különösen alkalmas akkumulátoros gépekhez.
- Univerzálisan alkalmazható a különféle építőanyagokhoz.



### Javasolt építőanyagok



Csempe



Üveg

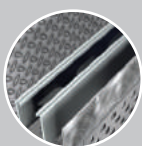

Fém

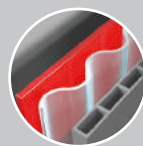

Műanyag



Fa

# Üvegfúró D-GT

## Üveg- és kerámiafúró karbid vágóélel

A speciálisan hengerelt 120°-os karbid hegy lehetővé teszi a kemény anyagok fúrását.

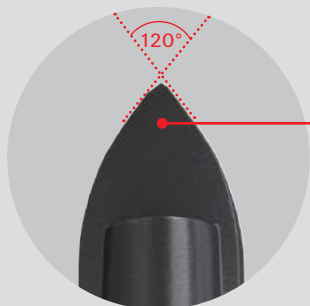

Kúpos hegy a **precíziós** előfúráshoz.

A legjobb fúrási eredmény **alacsony** fordulatszámon érhető el, víz- vagy olajhűtés használatával.

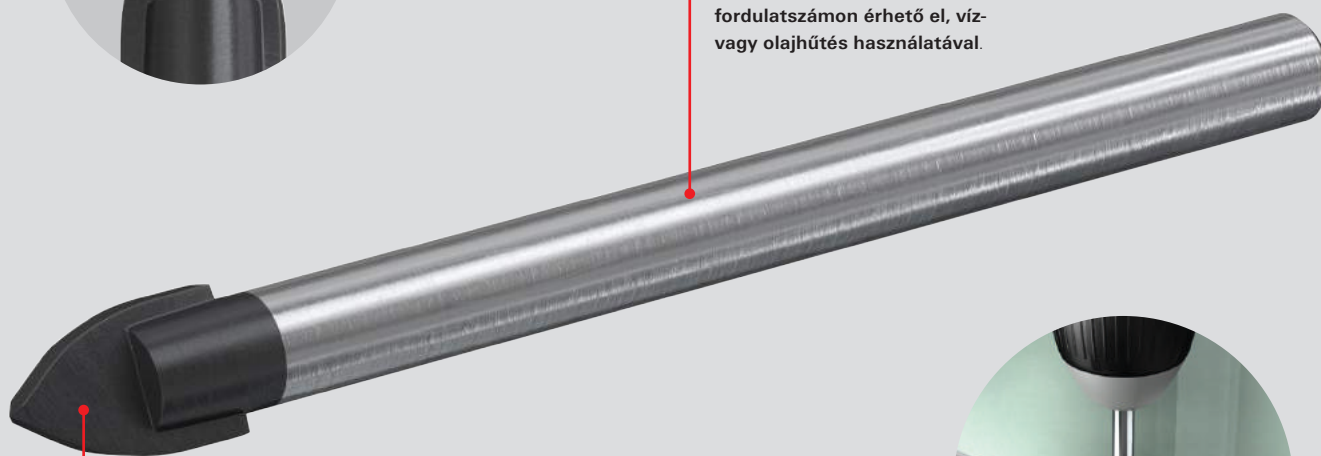

Karbid csúcs a **hosszú élettartam** és a **rendkívüli hőállóság** érdekében.

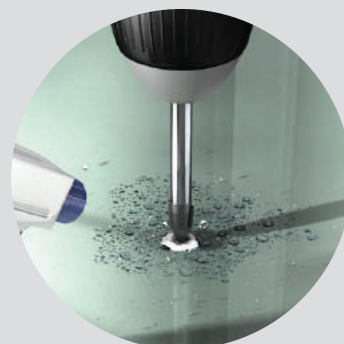

### Előnyök áttekintése

- A speciálisan hengerelt 120°-os karbid hegy lehetővé teszi a kemény anyagok fúrását.
- Kúpos hegy a precíziós előfúráshoz üvegnél és csempénél.
- Karbid csúcs a hosszú élettartam és a rendkívüli hőállóság érdekében.

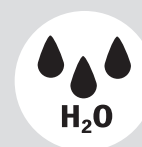

### Javasolt építőanyagok



Csempe



Üveg

# Fémfúrószár D-HSS-Co

## Köszörült fémfúrószár

135°-os csúcscső (Ø 3 mm-től) a gyors fúráshoz.

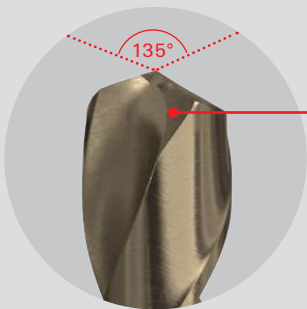

Hegy az **optimális központositáshoz és a kis fúrási munkaigényhez.**

**DIN 338** szabványnak megfelelően köszörült.

Robosztus **HSS** acélból készült.

Robosztus kivitel nagy **szakítószilárdsággal.**

Kemény anyagból köszörült a **hosszú élettartam és a pontosság érdekében.**

A kobalt ötvözetnek (5% Co) köszönhetően **rendkívül hőálló és kemény**, ezáltal kemény anyagokhoz is alkalmazható.

**Optimális forgács eltávolítás** N típusú spirál segítségével.

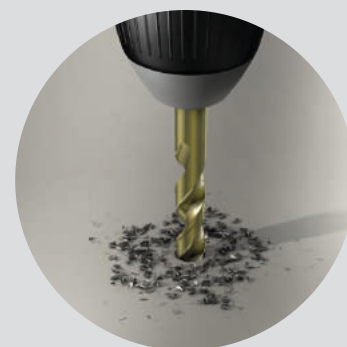

### Előnyök áttekintése

- Kobalt-ötvözött speciális acélból készül a DIN 338 szerint.
- A kobalt ötvözetnek köszönhetően rendkívül hőálló és kemény, ezáltal kemény anyagokhoz is alkalmazható.
- Robosztus kivitel nagy szakítószilárdsággal.
- Hegy az optimális központositáshoz és a kis fúrási munkaigényhez.
- 135°-os csúcscső a gyors fúrási érdekében.
- Optimális forgács eltávolítás N típusú spirál segítségével.

**DIN 338**



135°



**STAINLESS**

### Javasolt építőanyagok

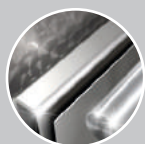

Korrózióálló acél

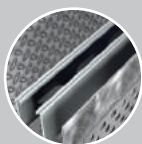

Fém

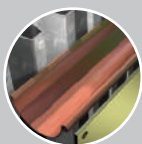

Nem vastartalmú fémek

# Fémfúrósár D-HSS-G

## Kiváló minőségű köszörült fémfúrósár

135°-os csúcscső (Ø 3 mm-től) a gyors fúráshoz.

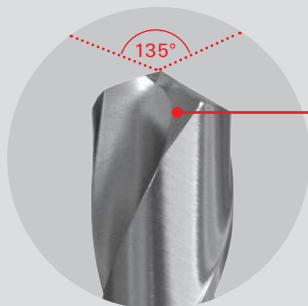

Hegy az **optimális központosításhoz és a kis fúrási munkaigényhez.**

**DIN 338** szabványnak megfelelően köszörült.

Robosztus **HSS** acélból készült.

Robosztus kivitel nagy **szakítószilárdsággal.**

Kemény anyagból köszörült a **hosszú élettartam és a pontosság érdekében.**

**Optimális forgács eltávolítás**  
N típusú spirál segítségével.



### Előnyök áttekintése

- Robosztus HSS acélból készült és a DIN 338 szerint.
- Robosztus kivitel nagy szakítószilárdsággal.
- Kemény anyagból köszörült a hosszú élettartam és a pontosság érdekében.
- Hegy az optimális központosításhoz és a kis fúrási munkaigényhez.
- 135°-os csúcscső a gyors fúráshoz.
- Optimális forgács eltávolítás N típusú spirál segítségével.

**DIN  
338**



### Javasolt építőanyagok

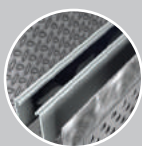

Fém

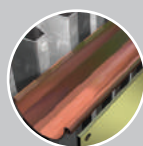

Nem vastartalmú fémek



# Fémfúrószár D-HSS-R

## Nagy teljesítményű köszörült fémfúrószár

118°-os csúcsszög a jobb hőelvezetéshez és precíz előfúráshoz.



Erős oldalélekkel rendelkező vésőéle ellenál az oldalirányú erőknél.

DIN 338 szabványnak megfelelőve hengerelt.

Robosztus HSS acélból készült.

Optimális forgács eltávolítás N típusú spirál segítségével.

Robosztus kivitel nagy szakítószilárdsággal.

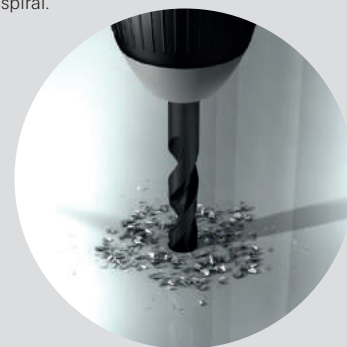

### Előnyök áttekintése

- DIN 338 szabványnak megfelelőve hengerelt.
- Robosztus kivitel nagy szakítószilárdsággal.
- Erős oldalélekkel rendelkező vésőéle ellenál az oldalirányú erőknél.
- 118°-os csúcsszög a jobb hőelvezetéshez és precíz előfúráshoz.
- Optimális forgács eltávolítás N típusú spirál segítségével.

DIN  
338



118°



### Javasolt építőanyagok

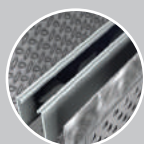

Fém

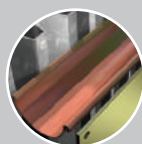

Nem vastartalmú fémek

# Fafűrő D-WS

## Fafűrő, központosító hegygel

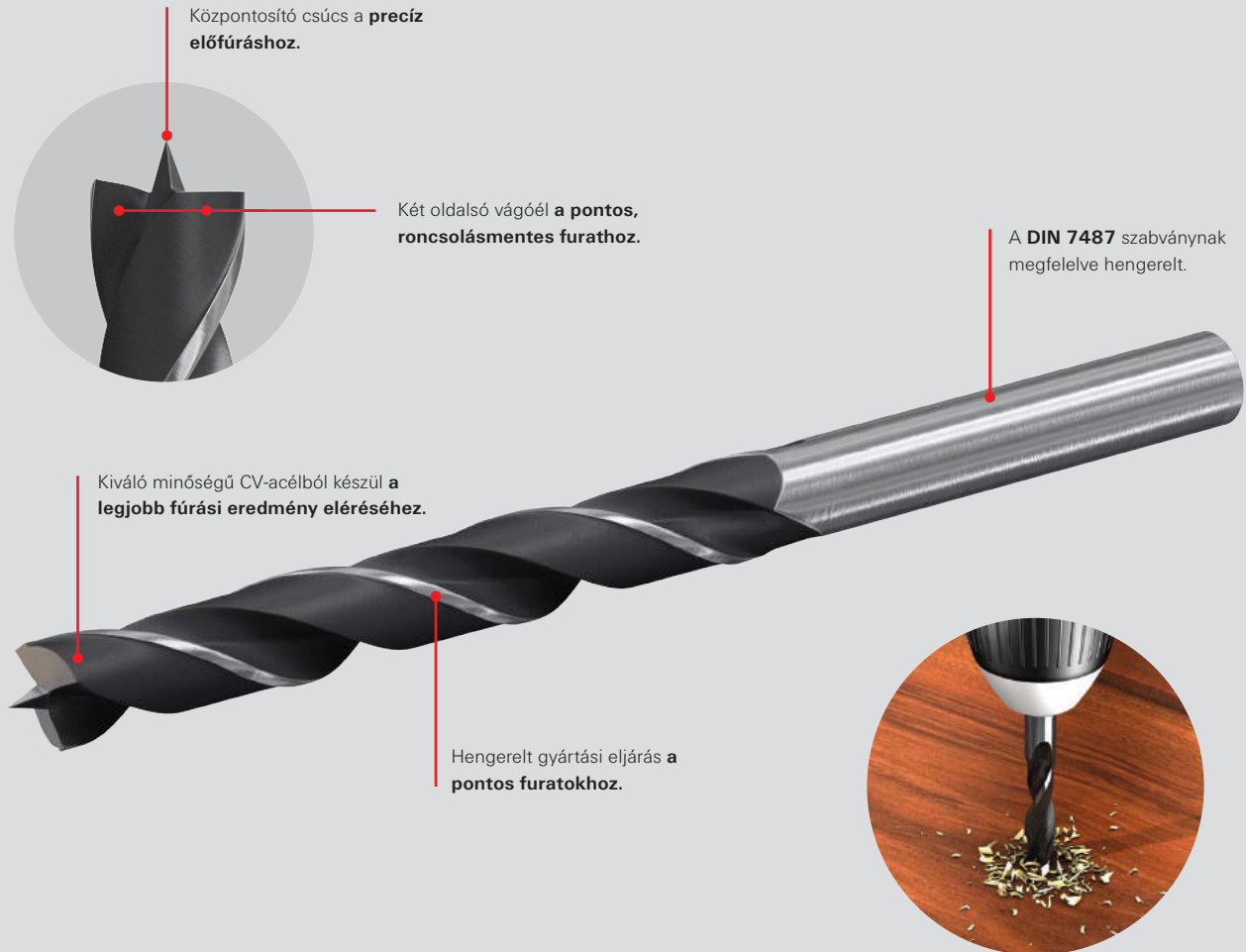

Központosító csúcs a **precíz előfúráshoz.**

Két oldalsó vágóél a **pontos, roncsolásmentes furathoz.**

A **DIN 7487** szabványnak megfelelően hengerelt.

Kiváló minőségű CV-acélból készül a **legjobb fúrási eredmény eléréséhez.**

Hengerelt gyártási eljárás a **pontos furatokhoz.**

### Előnyök áttekintése

- Központosító csúcs a precíz előfúráshoz.
- Kiváló minőségű CV-acélból készül a legjobb fúrási eredmény eléréséhez.
- Két oldalsó vágóél a pontos, roncsolásmentes furathoz.
- Hengerelt gyártási eljárás a pontos furatokhoz.

**DIN  
7487**



### Javasolt építőanyagok



Kemény és puhafa



Könnyűszerkezetes  
építőanyagok

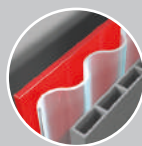

Műanyag

# Auger gerendafúró D-WL

## Gerendafúró hatszögletű szárral és központosító hegygel

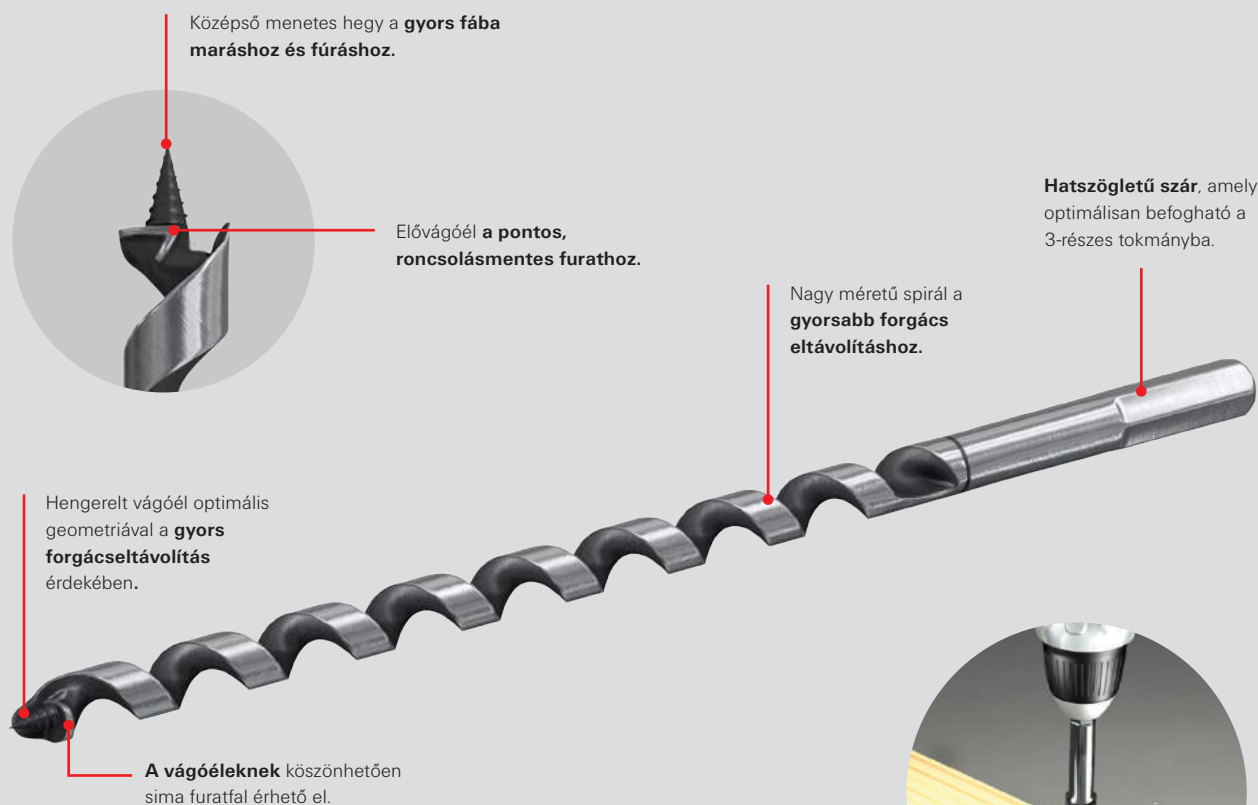

### Előnyök áttekintése

- Középső menetes hegy a gyors fába kapáshoz és fúráshoz.
- Hengerelt vágóél optimális geometriával a gyors forgácseltávolítás érdekében.
- Elővágóél a pontos, roncsolásmentes furathoz.
- Hosszú élettartam az edzett fejnek és fő vágóéleknek köszönhetően.
- Elővágóél a pontos, roncsolásmentes furathoz.
- Nagy méretű spirál a gyorsabb forgács eltávolításhoz.
- Hatszögletű szár, amely optimálisan befogható a 3-részes tokmányba.

### Javasolt építőanyagok



Kemény és puhafa



Könnyűszerkezetes építőanyagok



# Forstner fúrószár D-WFo

## Forstner fúrószár fogazott központosító csúccsal és rövidített szárral

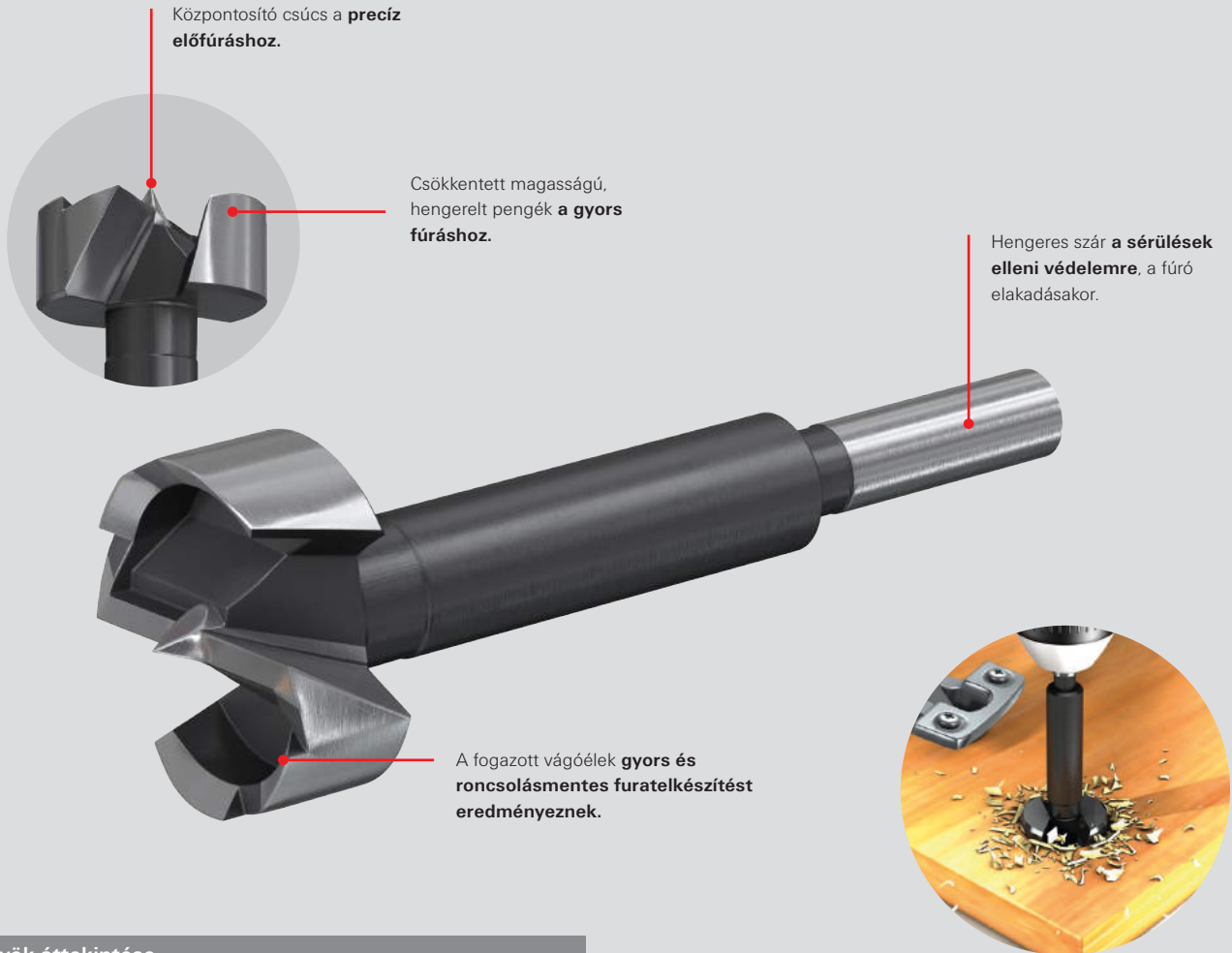

### Előnyök áttekintése

- A fogazott vágóélek gyors és roncsolásmentes furatalkészítést eredményeznek.
- Csökkentett magasságú, hengerelt pengék a gyors fúráshoz.
- Központosító csúcs a precíz előfúráshoz.
- Hengeres szár a sérülések elleni védelemre, a fúró elakadásakor.



### Javasolt építőanyagok



Kemény és puhafa,  
furnérlapok



Könnyűszerkezetes  
építőanyagok



# Gyémánt furatmaró HS-Di

## Önhűtő gyémánt furatmaró extra kemény burkolólapokhoz, kerámiákhoz és fajanszokhoz

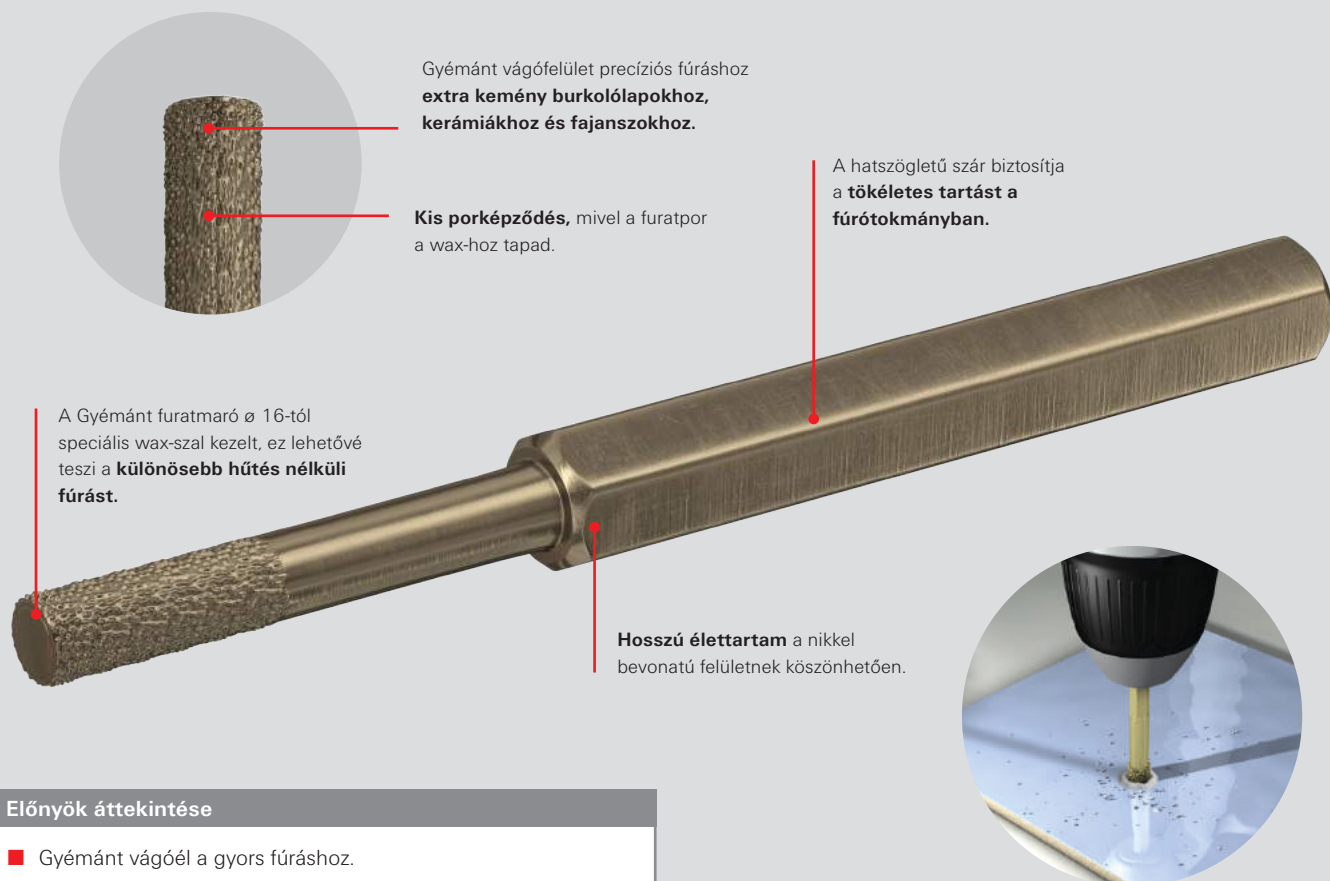

Gyémánt vágófelület precíziós fúráshoz **extra kemény burkolólapokhoz, kerámiákhoz és fajanszokhoz.**

**Kis porképződés,** mivel a furatpor a wax-hoz tapad.

A hatszögletű szár biztosítja a **tökéletes tartást a fúrótokmányban.**

A Gyémánt furatmaró  $\varnothing$  16-tól speciális wax-szal kezelt, ez lehetővé teszi a **különösebb hűtés nélküli fúrást.**

**Hosszú élettartam** a nikkell bevonatú felületnek köszönhetően.

### Előnyök áttekintése

- Gyémánt vágóél a gyors fúráshoz.
- Hosszú élettartam a nikkell bevonatú felületnek köszönhetően.
- A Gyémánt furatmaró speciális wax-szal ellátott része megkötí, ezáltal csökkenti a furatport.
- A hatszögletű szár biztosítja a tökéletes kicsúszámentes tartást a fúrótokmányban.
- Probléma megoldó fúrószár kemény csempéknél.
- Precíziós fúrás az anyag károsítása nélkül.
- Nincs hűtőfolyadék általi szennyeződés.



### Javasolt építőanyagok



csempe



Üveg



Kőzet

# Bimetál körkivágó HS-HSS-Co

## Kobalt-ötvözött bimetál körkivágó

**Gyors munkavégzés** az optimalizált fogzata révén.



Pozitív fogszög az **alacsony rezgésű munkavégzés** érdekében.

**Gyors vágás** 4 és 6 fog / inch közötti fogazással.

**Hosszú élettartam** a 8%-os kobalt-ötvözött vágófogaknak köszönhetően.

Speciálisan ötvözött, magas szén-acél anyag a **pontos és tökéletesen kerek furatokhoz**.

UNF-menet a **gyors szerszámcsere**hez.



### Előnyök áttekintése

- Hosszú élettartam a 8%-os kobalt-ötvözött vágófogaknak köszönhetően.
- Gyors vágás 4 és 6 fog / inch közötti fogazással.
- Precíziós furatok készítése legfeljebb 38 mm-es vágási mélységig különböző anyagokban.
- UNF-menet a gyors szerszámcserehez.
- Pozitív fogszög az alacsony rezgésű munkavégzés érdekében.



### Javasolt építőanyagok

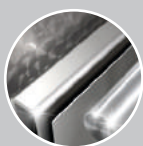

Korrózióálló acél

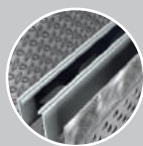

Fém

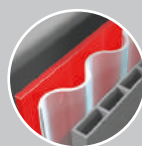

Műanyag



Fa

# Gyorscserélő adapter HS-A1 / A2

## Adapter HSS központosító fúróval

### HS-HSS-Co bimetál körkivágóhoz

135 °-os csúcscsőzög  
a gyors fúráshoz.

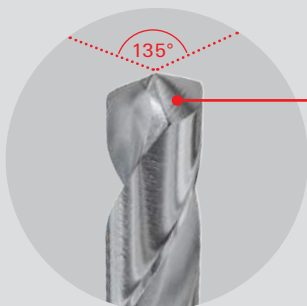

Hegy az **optimális központosításhoz**  
és a **kis fúrési munkaigényhez.**



Az adapter hatszögletű szára  
biztosítja a **optimális tartást a**  
**fúrótokmányban.**

Az adapter gyorscsere-  
funkcióval rendelkezik  
a **gyors szerszámcsere**hez.

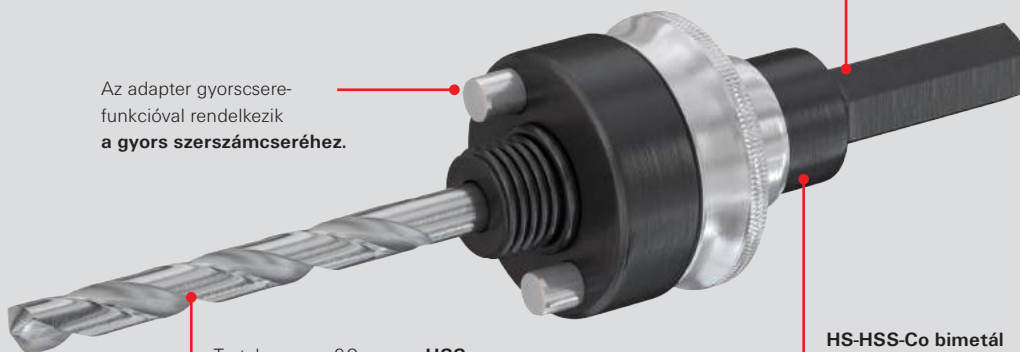

Tartalmazza a 90 mm-es **HSS**  
**központosító fúrót** és a  
hatszögletű imbuszkulcsot.

**HS-HSS-Co bimetál**  
körkivágóhoz alkalmazható.

#### Előnyök áttekintése

- Az adapter hatszögletű szára biztosítja a optimális tartást a fúrótokmányban..
- HS-HSS-Co bimetál körkivágóhoz alkalmazható.
- Adapter gyorscsere-funkcióval körkivágóhoz (ø 32 – 210 mm).
- Tartalmazza a 90 mm-es HSS központosító fúrót és a hatszögletű imbuszkulcsot.



#### Javasolt építőanyagok

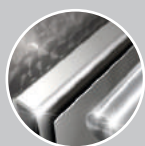

Korrózióálló acél

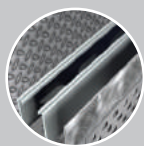

Fém

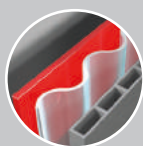

Műanyag



Fa

# Multi-körkivágó HS-Multi

## Multi-körkivágó karbid vágóélekkel fához és építőlapokhoz

Karbid vágóélek (HM TCT)  
a gyors fúráshoz és a hosszú  
élettartamhoz.

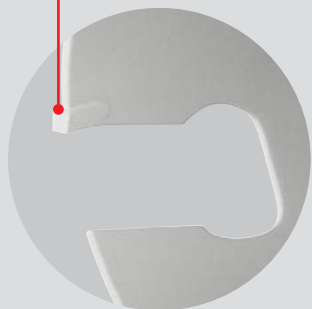

A kiváló minőségű körkivágó  
precíz, tiszta és tökéletesen  
kerek furatot eredményez.



Karbid vágóél az  
univerzális alkalmazáshoz és  
hosszú élettartamhoz.

UNF-menet a gyors szerszám-  
cseréhez.



### Előnyök áttekintése

- Karbid vágóél az univerzális alkalmazáshoz és hosszú élettartamhoz.
- Univerzálisan alkalmazható fához, építőlapokhoz és üreges téglához.
- UNF-menet a gyors szerszámcserehez.

HM  
TCT

### Javasolt építőanyagok



Fa



Műanyag



Falazat



Könnyűszerkezetes  
építőanyagok



# Gyorscserélő adapter HS – A1 / A2 S

## Adapter központosító fúróval TCT

### HS-Multi körkivágóhoz

130°-os karbid hegy **a hosszú élettartam érdekében, rendkívül hűálló.**

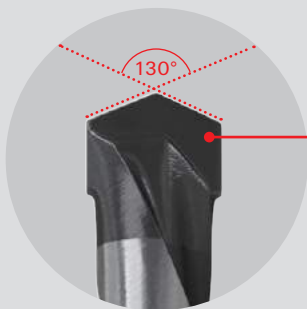

Központosító D-C betonfúró  
110 mm.



Az adapter hatszögletű szára biztosítja a **optimális tartást a fúrótokmányban.**

Az adapter gyorscsere-funkcióval rendelkezik **a gyors szerszámcserehez.**

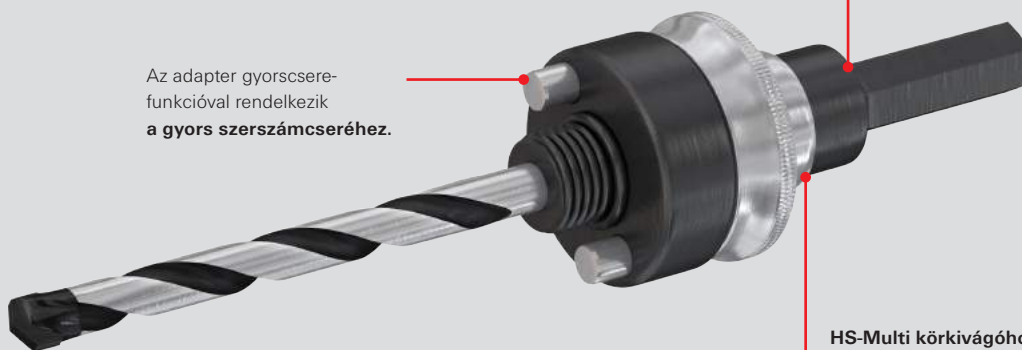

HS-Multi körkivágóhoz  
alkalmazható.

#### Előnyök áttekintése

- Az adapter hatszögletű szára biztosítja a optimális tartást a fúrótokmányban.
- HS-Multi körkivágóhoz alkalmazható.
- Adapter gyorscsere-funkcióval körkivágóhoz (ø 32 – 210 mm).
- Tartalmazza a 110 mm-es TCT központosító fúrót és a hatszögletű imbuszkulcsot

HM  
TCT



#### Javasolt építőanyagok



Fa

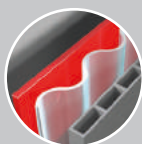

Műanyag



Falazat



Könnyszerkezetes  
építőanyagok

# Választék

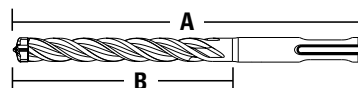

## Kalapácsfűrő Quattric II

Megnevezés	Átmérő [mm]	Teljes hossz. (A) [mm]	Munkahossz. (B) [mm]	1. opció Tasak			2. opció Bliszter kártya			3. opció Klip / henger / doboz		
				Csz.	Tartalom	Csomag	Csz.	Tartalom	Csomag	Csz.	Tartalom	Csomag
Quattric II 5/50/115	5,0	115	50	-	-	-	-	-	-	549973	1	Klip
Quattric II 5/100/165	5,0	165	100	-	-	-	-	-	-	549974	1	Klip
Quattric II 5,5/50/115	5,5	115	50	-	-	-	-	-	-	549971	1	Klip
Quattric II 5,5/100/165	5,5	165	100	-	-	-	-	-	-	549972	1	Klip
Quattric II 6/50/115	6,0	115	50	-	-	-	-	-	-	549983	1	Klip
Quattric II 6/100/165	6,0	165	100	-	-	-	-	-	-	549979	1	Klip
Quattric II 6/150/215	6,0	215	150	-	-	-	-	-	-	549981	1	Klip
Quattric II 6/200/265	6,0	265	200	-	-	-	-	-	-	549985	1	Klip
Quattric II 6/250/315	6,0	315	250	-	-	-	-	-	-	549986	1	Klip
Quattric II 6,5/100/165	6,5	165	100	-	-	-	-	-	-	549975	1	Klip
Quattric II 6,5/150/215	6,5	215	150	-	-	-	-	-	-	549976	1	Klip
Quattric II 6,5/200/265	6,5	265	200	-	-	-	-	-	-	549977	1	Klip
Quattric II 6,5/250/315	6,5	315	250	-	-	-	-	-	-	549978	1	Klip
Quattric II 7/100/165	7,0	165	100	-	-	-	-	-	-	549987	1	Klip
Quattric II 8/50/115	8,0	115	50	-	-	-	-	-	-	549993	1	Klip
Quattric II 8/100/165	8,0	165	100	-	-	-	-	-	-	549988	1	Klip
Quattric II 8/150/215	8,0	215	150	-	-	-	-	-	-	549990	1	Klip
Quattric II 8/200/265	8,0	265	200	-	-	-	-	-	-	549994	1	Klip
Quattric II 8/250/315	8,0	315	250	-	-	-	-	-	-	549992	1	Klip
Quattric II 8/300/365	8,0	365	300	-	-	-	-	-	-	549995	1	Klip
Quattric II 8/400/465	8,0	465	400	-	-	-	-	-	-	549996	1	Klip
Quattric II 10/50/115	10,0	115	50	-	-	-	-	-	-	549928	1	Klip
Quattric II 10/100/165	10,0	165	100	-	-	-	-	-	-	549922	1	Klip
Quattric II 10/150/215	10,0	215	150	-	-	-	-	-	-	549925	1	Klip
Quattric II 10/200/265	10,0	265	200	-	-	-	-	-	-	549929	1	Klip
Quattric II 10/250/315	10,0	315	250	-	-	-	-	-	-	549927	1	Klip
Quattric II 10/390/455	10,0	455	390	-	-	-	-	-	-	549930	1	Klip
Quattric II 12/110/160	12,0	160	110	-	-	-	-	-	-	549932	1	Klip
Quattric II 12/160/210	12,0	210	160	-	-	-	-	-	-	549936	1	Klip
Quattric II 12/210/260	12,0	260	210	-	-	-	-	-	-	549934	1	Klip
Quattric II 12/260/310	12,0	310	260	-	-	-	-	-	-	549939	1	Klip
Quattric II 12/400/450	12,0	450	400	-	-	-	-	-	-	549935	1	Klip
Quattric II 12/950/1000	12,0	1000	950	-	-	-	-	-	-	549931	1	Klip
Quattric II 14/110/160	14,0	160	110	-	-	-	-	-	-	549941	1	Klip
Quattric II 14/160/210	14,0	210	160	-	-	-	-	-	-	549944	1	Klip
Quattric II 14/210/260	14,0	260	210	-	-	-	-	-	-	549942	1	Klip
Quattric II 14/260/310	14,0	310	260	-	-	-	-	-	-	549945	1	Klip
Quattric II 14/400/450	14,0	450	400	-	-	-	-	-	-	549943	1	Klip
Quattric II 14/950/1000	14,0	1000	950	-	-	-	-	-	-	549940	1	Klip
Quattric II 15/110/160	15,0	160	110	-	-	-	-	-	-	549946	1	Klip
Quattric II 15/160/210	15,0	210	160	-	-	-	-	-	-	549947	1	Klip
Quattric II 16/110/160	16,0	160	110	-	-	-	-	-	-	549950	1	Klip
Quattric II 16/160/210	16,0	210	160	-	-	-	-	-	-	549951	1	Klip
Quattric II 16/210/260	16,0	260	210	-	-	-	-	-	-	549952	1	Klip
Quattric II 16/260/310	16,0	310	260	-	-	-	-	-	-	549953	1	Klip
Quattric II 16/400/450	16,0	450	400	-	-	-	-	-	-	549954	1	Klip
Quattric II 16/550/600	16,0	600	550	-	-	-	-	-	-	549955	1	Klip
Quattric II 16/950/1000	16,0	1000	950	-	-	-	-	-	-	549948	1	Klip
Quattric II 18/200/250	18,0	250	200	-	-	-	-	-	-	549956	1	Henger
Quattric II 18/400/450	18,0	450	400	-	-	-	-	-	-	549957	1	Henger

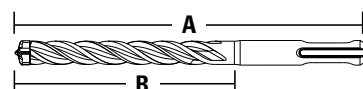

### Kalapácsfúró Quattric II

Megnevezés	Átmérő [mm]	Teljes hossz. (A) [mm]	Munkahossz. (B) [mm]	1. opció Tasak			2. opció Bliszter kártya			3. opció Klip / henger / doboz		
				Csz.	Tartalom	Csomag	Csz.	Tartalom	Csomag	Csz.	Tartalom	Csomag
Quattric II 20/200/250	20,0	250	200	–	–	–	–	–	–	549958	1	Henger
Quattric II 20/400/450	20,0	450	400	–	–	–	–	–	–	549959	1	Henger
Quattric II 22/200/250	22,0	250	200	–	–	–	–	–	–	549960	1	Henger
Quattric II 22/400/450	22,0	450	400	–	–	–	–	–	–	549961	1	Henger
Quattric II 24/200/250	24,0	250	200	–	–	–	–	–	–	549962	1	Henger
Quattric II 24/400/450	24,0	450	400	–	–	–	–	–	–	549963	1	Henger
Quattric II 25/200/250	25,0	250	200	–	–	–	–	–	–	549964	1	Henger
Quattric II 25/400/450	25,0	450	400	–	–	–	–	–	–	549965	1	Henger
Quattric II 28/200/250	28,0	250	200	–	–	–	–	–	–	549966	1	Henger
Quattric II 28/400/450	28,0	450	400	–	–	–	–	–	–	549967	1	Henger
Quattric II 30/200/250	30,0	250	200	–	–	–	–	–	–	549968	1	Henger
Quattric II 30/400/450	30,0	450	400	–	–	–	–	–	–	549969	1	Henger
Quattric II 32/400/450	32,0	450	400	–	–	–	–	–	–	549970	1	Henger
Quattric II 6/50/115 XP5	6,0	115	50	–	–	–	–	–	–	549984	5	Box
Quattric II 6/100/165 XP10	6,0	165	100	–	–	–	–	–	–	549980	10	Box
Quattric II 6/150/215 XP5	6,0	215	150	–	–	–	–	–	–	549982	5	Box
Quattric II 8/100/165 XP5	8,0	165	100	–	–	–	–	–	–	549989	5	Box
Quattric II 8/150/215 XP5	8,0	215	150	–	–	–	–	–	–	549991	5	Box
Quattric II 10/100/165 XP10	10,0	165	100	–	–	–	–	–	–	549923	10	Box
Quattric II 10/100/165 XP5	10,0	165	100	–	–	–	–	–	–	549924	5	Box
Quattric II 10/150/215 XP5	10,0	215	150	–	–	–	–	–	–	549926	5	Box
Quattric II 12/110/160 XP5	12,0	160	110	–	–	–	–	–	–	549933	5	Box
Quattric II 12/160/210 XP5	12,0	210	160	–	–	–	–	–	–	549937	5	Box
Quattric II 12/210/260 XP5	12,0	260	210	–	–	–	–	–	–	549938	5	Box

# Választék

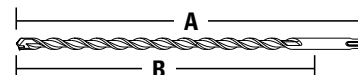

## Kalapácsoló SDS Plus II Pointer

Megnevezés	Átmérő [mm]	Teljes hossz. (A) [mm]	Munkahossz. (B) [mm]	1. opció Tasak			2. opció Bliszter kártya			3. opció Klip / henger / doboz		
				Csz.	Tartalom:	Csomag	Csz.	Tartalom:	Csomag	Csz.	Tartalom:	Csomag
SDS Plus II 4/50/110	4,0	110	50	–	–	–	–	–	–	531753	1	Klip
SDS Plus II 4/100/160	4,0	160	100	–	–	–	–	–	–	531754	1	Klip
SDS Plus II 5/50/110	5,0	110	50	–	–	–	–	–	–	531755	1	Klip
SDS Plus II 5/100/160	5,0	160	100	–	–	–	–	–	–	531756	1	Klip
SDS Plus II 5/150/210	5,0	210	150	–	–	–	–	–	–	531757	1	Klip
SDS Plus II 5/250/310	5,0	310	250	–	–	–	–	–	–	531759	1	Klip
SDS Plus II 5,5/100/160	5,5	160	100	–	–	–	–	–	–	531761	1	Klip
SDS Plus II 5,5/150/210	5,5	210	150	–	–	–	–	–	–	531762	1	Klip
SDS Plus II 5,5/250/310	4,0	110	50	–	–	–	–	–	–	531763	1	Klip
SDS Plus II 6/50/110	6,0	110	50	–	–	–	–	–	–	531765	1	Klip
SDS Plus II 6/100/160	6,0	160	100	–	–	–	–	–	–	531766	1	Klip
SDS Plus II 6/150/210	6,0	210	150	–	–	–	–	–	–	531767	1	Klip
SDS Plus II 6/200/260	6,0	260	200	–	–	–	–	–	–	531768	1	Klip
SDS Plus II 6/250/310	6,0	310	250	–	–	–	–	–	–	531769	1	Klip
SDS Plus II 6,5/50/110	6,5	110	50	–	–	–	–	–	–	531770	1	Klip
SDS Plus II 6,5/100/160	6,5	160	100	–	–	–	–	–	–	531771	1	Klip
SDS Plus II 6,5/150/210	6,5	210	150	–	–	–	–	–	–	531772	1	Klip
SDS Plus II 6,5/200/260	6,5	260	200	–	–	–	–	–	–	531773	1	Klip
SDS Plus II 6,5/250/310	6,5	310	250	–	–	–	–	–	–	531774	1	Klip
SDS Plus II 7/50/110	7,0	110	50	–	–	–	–	–	–	531775	1	Klip
SDS Plus II 7/100/160	7,0	160	100	–	–	–	–	–	–	531776	1	Klip
SDS Plus II 7/150/210	7,0	210	150	–	–	–	–	–	–	531777	1	Klip
SDS Plus II 7/200/250	7,0	250	200	–	–	–	–	–	–	531778	1	Klip
SDS Plus II 8/50/110	8,0	110	50	–	–	–	–	–	–	531779	1	Klip
SDS Plus II 8/100/160	8,0	160	100	–	–	–	–	–	–	531780	1	Klip
SDS Plus II 8/150/210	8,0	210	150	–	–	–	–	–	–	531781	1	Klip
SDS Plus II 8/200/260	8,0	260	200	–	–	–	–	–	–	531782	1	Klip
SDS Plus II 8/250/310	8,0	310	250	–	–	–	–	–	–	531783	1	Klip
SDS Plus II 8/350/400	8,0	400	350	–	–	–	–	–	–	531784	1	Klip
SDS Plus II 8/400/460	8,0	460	400	–	–	–	–	–	–	531785	1	Klip
SDS Plus II 8/550/600	8,0	600	550	–	–	–	–	–	–	531786	1	Klip
SDS Plus II 9/100/160	9,0	160	100	–	–	–	–	–	–	531788	1	Klip
SDS Plus II 9/150/210	9,0	210	150	–	–	–	–	–	–	531789	1	Klip
SDS Plus II 9,5/100/160	9,0	160	100	–	–	–	–	–	–	531790	1	Klip
SDS Plus II 10/50/110	10,0	110	50	–	–	–	–	–	–	531791	1	Klip
SDS Plus II 10/100/160	10,0	160	100	–	–	–	–	–	–	531792	1	Klip
SDS Plus II 10/150/210	10,0	210	150	–	–	–	–	–	–	531793	1	Klip
SDS Plus II 10/200/260	10,0	260	200	–	–	–	–	–	–	531794	1	Klip
SDS Plus II 10/250/310	10,0	310	250	–	–	–	–	–	–	531795	1	Klip
SDS Plus II 10/300/350	10,0	350	300	–	–	–	–	–	–	531796	1	Klip
SDS Plus II 10/400/450	10,0	450	400	–	–	–	–	–	–	531797	1	Klip
SDS Plus II 10/550/600	10,0	600	550	–	–	–	–	–	–	531798	1	Klip
SDS Plus II 10/750/800	10,0	800	750	–	–	–	–	–	–	531799	1	Klip
SDS Plus II 10/950/1000	10,0	1000	950	–	–	–	–	–	–	531800	1	Klip
SDS Plus II 11/100/160	11,0	160	100	–	–	–	–	–	–	531801	1	Klip
SDS Plus II 11/250/310	11,0	310	250	–	–	–	–	–	–	531802	1	Klip
SDS Plus II 12/100/160	12,0	160	100	–	–	–	–	–	–	531803	1	Klip
SDS Plus II 12/150/210	12,0	210	150	–	–	–	–	–	–	531804	1	Klip
SDS Plus II 12/200/260	12,0	260	200	–	–	–	–	–	–	531805	1	Klip
SDS Plus II 12/250/310	12,0	310	250	–	–	–	–	–	–	531806	1	Klip

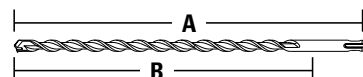

### Kalapácsfúró SDS Plus II Pointer

Megnevezés	Átmérő [mm]	Teljes hossz. (A) [mm]	Munkahossz. (B) [mm]	1. opció Tasak			2. opció Bliszter kártya			3. opció Klip / henger / doboz		
				Csz.	Tartalom	Csomag	Csz.	Tartalom	Csomag	Csz.	Tartalom	Csomag
SDS Plus II 12/300/360	12,0	360	300	–	–	–	–	–	–	531807	1	Klip
SDS Plus II 12/400/450	12,0	450	400	–	–	–	–	–	–	531808	1	Klip
SDS Plus II 12/550/600	12,0	600	550	–	–	–	–	–	–	531809	1	Klip
SDS Plus II 12/950/1000	12,0	1000	950	–	–	–	–	–	–	531810	1	Klip
SDS Plus II 13/100/160	13,0	160	100	–	–	–	–	–	–	531811	1	Klip
SDS Plus II 13/150/210	13,0	210	150	–	–	–	–	–	–	531812	1	Klip
SDS Plus II 13/200/260	13,0	260	200	–	–	–	–	–	–	531813	1	Klip
SDS Plus II 13/250/310	13,0	310	250	–	–	–	–	–	–	531814	1	Klip
SDS Plus II 14/100/160	14,0	160	100	–	–	–	–	–	–	531815	1	Klip
SDS Plus II 14/150/210	14,0	210	150	–	–	–	–	–	–	531816	1	Klip
SDS Plus II 14/200/260	14,0	260	200	–	–	–	–	–	–	531817	1	Klip
SDS Plus II 14/250/310	14,0	310	250	–	–	–	–	–	–	531818	1	Klip
SDS Plus II 14/400/450	14,0	450	400	–	–	–	–	–	–	531819	1	Klip
SDS Plus II 14/550/600	14,0	600	550	–	–	–	–	–	–	531820	1	Klip
SDS Plus II 14/950/1000	14,0	1000	950	–	–	–	–	–	–	531821	1	Klip
SDS Plus II 15/100/160	15,0	160	100	–	–	–	–	–	–	531822	1	Klip
SDS Plus II 15/150/210	15,0	210	150	–	–	–	–	–	–	531823	1	Klip
SDS Plus II 15/200/260	15,0	260	200	–	–	–	–	–	–	531824	1	Klip
SDS Plus II 15/400/450	15,0	450	400	–	–	–	–	–	–	531825	1	Klip
SDS Plus II 16/100/160	16,0	160	100	–	–	–	–	–	–	531826	1	Klip
SDS Plus II 16/150/210	16,0	210	150	–	–	–	–	–	–	531827	1	Klip
SDS Plus II 16/200/260	16,0	260	200	–	–	–	–	–	–	531828	1	Klip
SDS Plus II 16/250/310	16,0	310	250	–	–	–	–	–	–	531829	1	Klip
SDS Plus II 16/400/450	16,0	450	400	–	–	–	–	–	–	531830	1	Klip
SDS Plus II 16/550/600	16,0	600	550	–	–	–	–	–	–	531831	1	Klip
SDS Plus II 16/750/800	16,0	800	750	–	–	–	–	–	–	531832	1	Klip
SDS Plus II 16/950/1000	16,0	1000	950	–	–	–	–	–	–	531833	1	Klip
SDS Plus II 17/150/210	17,0	210	150	–	–	–	–	–	–	531834	1	Klip
SDS Plus II 17/400/450	17,0	450	400	–	–	–	–	–	–	531835	1	Klip
SDS Plus II 18/150/200	18,0	200	150	–	–	–	–	–	–	531836	1	Klip
SDS Plus II 18/250/300	18,0	300	250	–	–	–	–	–	–	531837	1	Klip
SDS Plus II 18/400/450	18,0	450	400	–	–	–	–	–	–	531838	1	Klip
SDS Plus II 18/550/600	18,0	600	550	–	–	–	–	–	–	531839	1	Klip
SDS Plus II 18/950/1000	18,0	1000	950	–	–	–	–	–	–	531840	1	Klip
SDS Plus II 19/150/200	19,0	200	150	–	–	–	–	–	–	531841	1	Klip
SDS Plus II 19/400/450	19,0	450	400	–	–	–	–	–	–	531842	1	Klip
SDS Plus II 20/150/200	20,0	200	150	–	–	–	–	–	–	531843	1	Klip
SDS Plus II 20/250/300	20,0	300	250	–	–	–	–	–	–	531844	1	Klip
SDS Plus II 20/400/450	20,0	450	400	–	–	–	–	–	–	531845	1	Klip
SDS Plus II 20/550/600	20,0	600	550	–	–	–	–	–	–	531846	1	Klip
SDS Plus II 20/950/1000	20,0	1000	950	–	–	–	–	–	–	531847	1	Klip
SDS Plus II 22/200/250	22,0	250	200	–	–	–	–	–	–	531849	1	Klip
SDS Plus II 22/400/450	22,0	450	400	–	–	–	–	–	–	531850	1	Klip
SDS Plus II 22/550/600	22,0	600	550	–	–	–	–	–	–	531851	1	Klip
SDS Plus II 22/950/1000	22,0	1000	950	–	–	–	–	–	–	531852	1	Klip
SDS Plus II 24/200/250	24,0	250	200	–	–	–	–	–	–	531853	1	Klip
SDS Plus II 24/400/450	24,0	450	400	–	–	–	–	–	–	531854	1	Klip
SDS Plus II 25/200/250	25,0	250	200	–	–	–	–	–	–	531855	1	Klip
SDS Plus II 25/400/450	25,0	450	400	–	–	–	–	–	–	531856	1	Klip
SDS Plus II 25/550/600	25,0	600	550	–	–	–	–	–	–	531857	1	Klip



# Választék

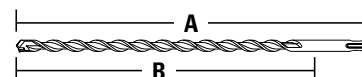

## Kalapácsfúró SDS Plus II Pointer

Megnevezés	Átmérő [mm]	Teljes hossz. (A) [mm]	Munkahossz. (B) [mm]	1. opció Tasak			2. opció Bliszter kártya			3. opció Klip / henger / doboz		
				Csz.	Tartalom:	Csomag	Csz.	Tartalom:	Csomag	Csz.	Tartalom:	Csomag
<b>SDS Plus II 26/200/250</b>	26,0	250	200	–	–	–	–	–	–	531858	1	Klip
<b>SDS Plus II 26/400/450</b>	26,0	450	400	–	–	–	–	–	–	531859	1	Klip
<b>SDS Plus II 6/50/110 QP</b>	6,0	110	50	–	–	–	–	–	–	531860	10	Box
<b>SDS Plus II 6/100/160 QP</b>	6,0	160	100	–	–	–	–	–	–	531861	10	Box
<b>SDS Plus II 8/100/160 QP</b>	8,0	160	100	–	–	–	–	–	–	531862	10	Box
<b>SDS Plus II 8/150/210 QP</b>	8,0	210	150	–	–	–	–	–	–	531863	10	Box
<b>SDS Plus II 10/100/160 QP</b>	10,0	160	100	–	–	–	–	–	–	531864	10	Box
<b>SDS Plus II 10/150/210 QP</b>	10,0	210	150	–	–	–	–	–	–	531865	10	Box
<b>SDS Plus II 10/200/260 QP</b>	10,0	260	200	–	–	–	–	–	–	531866	10	Box
<b>SDS Plus II 10/250/310 QP</b>	10,0	310	250	–	–	–	–	–	–	531867	10	Box
<b>SDS Plus II 12/100/160 QP</b>	12,0	160	100	–	–	–	–	–	–	531868	10	Box
<b>SDS Plus II 12/150/210 QP</b>	12,0	210	150	–	–	–	–	–	–	531869	10	Box
<b>SDS Plus II 12/200/260 QP</b>	12,0	260	200	–	–	–	–	–	–	531870	10	Box

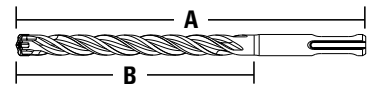

### Kalapácsfűró SDS Max II / SDS Max IV

Megnevezés	Átmérő [mm]	Teljes hossz. (A) [mm]	Munkahossz. (B) [mm]	1. opció Tasak			2. opció Bliszter kártya			3. opció Klip / henger / doboz		
				Csz.	Tartalom:	Csomag	Csz.	Tartalom:	Csomag	Csz.	Tartalom:	Csomag
SDS Max II 12/200/340	12,0	340	200	–	–	–	–	–	–	504188	1	Henger
SDS Max II 12/400/540	12,0	540	400	–	–	–	–	–	–	504189	1	Henger
SDS Max II 12/800/920	12,0	920	800	–	–	–	–	–	–	098278	1	Henger
SDS Max II 14/200/340	14,0	340	200	–	–	–	–	–	–	504192	1	Henger
SDS Max II 14/400/540	14,0	540	400	–	–	–	–	–	–	504194	1	Henger
SDS Max II 14/1000/1120	14,0	1120	1000	–	–	–	–	–	–	098279 <sup>1)</sup>	1	Henger
SDS Max II 15/200/340	15,0	340	200	–	–	–	–	–	–	504196	1	Henger
SDS Max IV 15/400/540	15,0	540	400	–	–	–	–	–	–	524562	1	Henger
SDS Max IV 16/200/340	16,0	340	200	–	–	–	–	–	–	504198	1	Henger
SDS Max IV 16/400/540	16,0	540	400	–	–	–	–	–	–	504199	1	Henger
SDS Max IV 16/800/920	16,0	920	800	–	–	–	–	–	–	504200	1	Henger
SDS Max IV 16/1200/1320	16,0	1320	1200	–	–	–	–	–	–	504206	1	Henger
SDS Max IV 18/200/340	18,0	340	200	–	–	–	–	–	–	504207	1	Henger
SDS Max IV 18/400/540	18,0	540	400	–	–	–	–	–	–	504208	1	Henger
SDS Max IV 18/800/920	18,0	920	800	–	–	–	–	–	–	504209	1	Henger
SDS Max IV 18/1200/1320	18,0	1320	1200	–	–	–	–	–	–	504213	1	Henger
SDS Max IV 20/200/320	20,0	320	200	–	–	–	–	–	–	504214	1	Henger
SDS Max IV 20/400/520	20,0	520	400	–	–	–	–	–	–	504217	1	Henger
SDS Max IV 20/800/920	20,0	920	800	–	–	–	–	–	–	504222	1	Henger
SDS Max IV 20/1200/1320	20,0	1320	1200	–	–	–	–	–	–	504223	1	Henger
SDS Max IV 22/200/320	22,0	320	200	–	–	–	–	–	–	504224	1	Henger
SDS Max IV 22/400/520	22,0	520	400	–	–	–	–	–	–	504225	1	Henger
SDS Max IV 22/800/920	22,0	920	800	–	–	–	–	–	–	504226	1	Henger
SDS Max IV 24/200/320	24,0	320	200	–	–	–	–	–	–	504228	1	Henger
SDS Max IV 24/400/520	24,0	520	400	–	–	–	–	–	–	504229	1	Henger
SDS Max IV 25/200/320	25,0	320	200	–	–	–	–	–	–	504235	1	Henger
SDS Max IV 25/400/520	25,0	520	400	–	–	–	–	–	–	504236	1	Henger
SDS Max IV 25/800/920	25,0	920	800	–	–	–	–	–	–	504237	1	Henger
SDS Max IV 25/1200/1320	25,0	1320	1200	–	–	–	–	–	–	504238	1	Henger
SDS Max IV 25/2000/2120	25,0	2120	2000	–	–	–	–	–	–	098287 <sup>1)</sup>	1	Henger
SDS Max IV 28/250/370	28,0	370	250	–	–	–	–	–	–	504240	1	Henger
SDS Max IV 28/450/570	28,0	570	450	–	–	–	–	–	–	504241	1	Henger
SDS Max IV 28/550/670	28,0	670	550	–	–	–	–	–	–	504242	1	Henger
SDS Max IV 28/800/920	28,0	920	800	–	–	–	–	–	–	504243	1	Henger
SDS Max IV 30/250/370	30,0	370	250	–	–	–	–	–	–	504245	1	Henger
SDS Max IV 30/450/570	30,0	570	450	–	–	–	–	–	–	504246	1	Henger
SDS Max IV 30/800/920	30,0	920	800	–	–	–	–	–	–	057779 <sup>1)</sup>	1	Henger
SDS Max IV 30/1230/1350	30,0	1350	1210	–	–	–	–	–	–	040187 <sup>1)</sup>	1	Henger
SDS Max IV 30/1620/1740	30,0	1740	1620	–	–	–	–	–	–	040188 <sup>1)</sup>	1	Henger
SDS Max IV 30/2020/2140	30,0	2140	2000	–	–	–	–	–	–	040189 <sup>1)</sup>	1	Henger
SDS Max IV 32/450/570	32,0	570	450	–	–	–	–	–	–	504248	1	Henger
SDS Max IV 32/800/920	32,0	920	800	–	–	–	–	–	–	504249	1	Henger
SDS Max IV 35/250/370	35,0	370	250	–	–	–	–	–	–	504251	1	Henger
SDS Max IV 35/450/570	35,0	570	450	–	–	–	–	–	–	504256	1	Henger
SDS Max IV 35/550/670	35,0	670	550	–	–	–	–	–	–	504257	1	Henger
SDS Max IV 35/800/920	35,0	920	800	–	–	–	–	–	–	504258	1	Henger
SDS Max IV 35/1200/1320	35,0	1320	1200	–	–	–	–	–	–	504259	1	Henger
SDS Max IV 35/1620/1740	35,0	1740	1620	–	–	–	–	–	–	040191 <sup>1)</sup>	1	Henger
SDS Max IV 35/2020/2140	35,0	2140	2000	–	–	–	–	–	–	040192 <sup>1)</sup>	1	Henger
SDS Max IV 38/450/570	38,0	570	450	–	–	–	–	–	–	504268	1	Henger

1) Delivery time on demand

# Választék

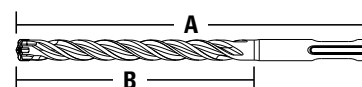

## Kalapácsoló SDS Max II / SDS Max IV

Megnevezés	Átmérő [mm]	Teljes hossz. (A) [mm]	Munkahossz. (B) [mm]	1. opció Tasak			2. opció Bliszter kártya			3. opció Klip / henger / doboz		
				Csz.	Tartalom:	Csomag	Csz.	Tartalom:	Csomag	Csz.	Tartalom:	Csomag
<b>SDS Max IV 40/250/370</b>	40,0	370	250	–	–	–	–	–	–	504269	1	Henger
<b>SDS Max IV 40/450/570</b>	40,0	570	450	–	–	–	–	–	–	504270	1	Henger
<b>SDS Max IV 40/800/920</b>	40,0	920	800	–	–	–	–	–	–	504271	1	Henger



Hegyes vésőszár



Lapos vésőszár



Lapát vésőszár



Horony vésőszár



Kanál vésőszár



Csempe vésőszár



Szárnyas vésőszár



Érdesítő

## Chisels

Megnevezés	Type	Length [mm]	Width [mm]	1. opció Tasak			2. opció Bliszter kártya			3. opció Klip / henger / doboz		
				Csz.	Tartalom:	Csomag	Csz.	Tartalom:	Csomag	Csz.	Tartalom:	Csomag
<b>SDS Plus Pointed 250</b>	Hegyes vésőszár	250	12	–	–	–	–	–	–	504277	1	Klip
<b>SDS Max Pointed 280</b>	Hegyes vésőszár	280	16	–	–	–	–	–	–	504281	1	Klip
<b>SDS Max Pointed 400</b>	Hegyes vésőszár	400	20	–	–	–	–	–	–	504282	1	Klip
<b>SDS Max Pointed 600</b>	Hegyes vésőszár	600	27	–	–	–	–	–	–	504283	1	Klip
<b>SDS Plus Flat 20/250</b>	Lapos vésőszár	250	20	–	–	–	–	–	–	504278	1	Klip
<b>SDS Max Flat 25/280</b>	Lapos vésőszár	280	25	–	–	–	–	–	–	504284	1	Klip
<b>SDS Max Flat 25/400</b>	Lapos vésőszár	400	25	–	–	–	–	–	–	504286	1	Klip
<b>SDS Max Flat 25/600</b>	Lapos vésőszár	600	25	–	–	–	–	–	–	504287	1	Klip
<b>SDS Plus Scaling 40/250</b>	Lapát vésőszár	250	40	–	–	–	–	–	–	504279	1	Klip
<b>SDS Max Scaling 50/400</b>	Lapát vésőszár	400	50	–	–	–	–	–	–	504288	1	Klip
<b>SDS Max Scaling 80/300</b>	Lapát vésőszár	300	80	–	–	–	–	–	–	504290	1	Klip
<b>SDS Max Scaling 115/350</b>	Lapát vésőszár	350	115	–	–	–	–	–	–	504291	1	Klip
<b>SDS Plus Hollow 22/250</b>	Horony vésőszár	250	22	–	–	–	–	–	–	504280	1	Klip
<b>SDS Max Hollow 26/300</b>	Horony vésőszár	300	26	–	–	–	–	–	–	504293	1	Klip
<b>SDS Max Canal 32/300</b>	Kanál vésőszár	300	32	–	–	–	–	–	–	504294	1	Klip
<b>SDS Plus I M-Tile Scaling 40/250</b>	Csempe vésőszár	250	40	–	–	–	–	–	–	531437	1	Klip
<b>SDS Max Tile Scaling 50/400</b>	Csempe vésőszár	400	50	–	–	–	–	–	–	504295	1	Klip
<b>SDS Max with Glides 35/380</b>	Szárnyas vésőszár	380	35	–	–	–	–	–	–	504296	1	Klip
<b>SDS Max Slotting 32/300</b>	Érdesítő	300	32	–	–	–	–	–	–	504301	1	Klip



### Betonfúró D-C

Megnevezés	Átmérő [mm]	Teljes hossz. (A) [mm]	Munkahossz. (B) [mm]	1. opció Tasak			2. opció Bliszter kártya			3. opció Cassette / Henger		
				Csz.	Tartalom:	Csomag	Csz.	Tartalom:	Csomag	Csz.	Tartalom:	Csomag
<b>D-C 3,0x30/60</b>	3,0	60	30	–	–	–	530575	2	Bliszter kártya	–	–	–
<b>D-C 4,0x40/75</b>	4,0	75	40	536563	2	Tasak	530576	2	Bliszter kártya	–	–	–
<b>D-C 5,0x50/85</b>	5,0	85	50	536564	1	Tasak	530577	1	Bliszter kártya	–	–	–
<b>D-C 5,5x50/85</b>	5,5	85	50	–	–	–	530578	1	Bliszter kártya	–	–	–
<b>D-C 6,0x60/100</b>	6,0	100	60	536565	1	Tasak	530579	1	Bliszter kártya	–	–	–
<b>D-C 6,0x300/400</b>	6,0	400	300	–	–	–	–	–	–	530580	1	Henger
<b>D-C 7,0x60/100</b>	7,0	100	60	–	–	–	530584	1	Bliszter kártya	–	–	–
<b>D-C 8,0x80/120</b>	8,0	120	80	536566	1	Tasak	530590	1	Bliszter kártya	–	–	–
<b>D-C 8,0x135/200</b>	8,0	200	135	–	–	–	–	–	–	551326	1	Henger
<b>D-C 8,0x300/400</b>	8,0	400	300	–	–	–	–	–	–	530591	1	Henger
<b>D-C 9,0x80/120</b>	9,0	120	80	–	–	–	530592	1	Bliszter kártya	–	–	–
<b>D-C 10,0x80/120</b>	10,0	120	80	536567	1	Tasak	530593	1	Bliszter kártya	–	–	–
<b>D-C 10,0x135/200</b>	10,0	200	135	–	–	–	–	–	–	551327	1	Henger
<b>D-C 10,0x300/400</b>	10,0	400	300	–	–	–	–	–	–	530595	1	Henger
<b>D-C 11,0x85/150</b>	11,0	150	85	–	–	–	530596	1	Bliszter kártya	–	–	–
<b>D-C 12,0x85/150</b>	12,0	150	85	536568	1	Tasak	530597	1	Bliszter kártya	–	–	–
<b>D-C 12,0x135/200</b>	12,0	200	135	–	–	–	–	–	–	551328	1	Henger
<b>D-C 12,0x300/400</b>	12,0	400	300	–	–	–	–	–	–	530600	1	Henger
<b>D-C 14,0x85/150</b>	14,0	150	85	536569	1	Tasak	530601	1	Bliszter kártya	–	–	–
<b>D-C 16,0x85/150</b>	16,0	150	85	536570	1	Tasak	530604	1	Bliszter kártya	–	–	–
<b>D-C 18,0x105/160</b>	18,0	160	105	–	–	–	530606	1	Bliszter kártya	–	–	–
<b>D-C 20,0x105/160</b>	20,0	160	105	–	–	–	530607	1	Bliszter kártya	–	–	–
<b>D-C Set 4-10mm 5pcs P</b>	4-5-6- 8-10 mm	–	–	–	–	–	–	–	–	536606	5	Műanyag doboz
<b>D-C Set 3-10mm 8pcs P</b>	3-10 mm	–	–	–	–	–	–	–	–	536607	8	Műanyag doboz

# Választék

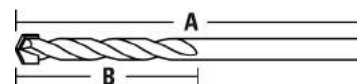

## Falazat fúró D-S

Megnevezés	Átmérő [mm]	Teljes hossz. (A) [mm]	Munkahossz. (B) [mm]	1. opció Tasak			2. opció Bliszter kártya			3. opció Cassette / Henger		
				Csz.	Tartalom	Csomag	Csz.	Tartalom	Csomag	Csz.	Tartalom	Csomag
D-S HM 3,0x30/60	3,0	60	30	542976	1	Tasak	530522	2	Bliszter	–	–	–
D-S HM 4,0x38/75	4,0	75	38	542977	1	Tasak	530523	2	Bliszter	–	–	–
D-S HM 5,0x44/85	5,0	85	44	542978	1	Tasak	530524	1	Bliszter	–	–	–
D-S HM 5,0x85/150	5,0	150	85	–	–	–	–	–	–	530525	1	Henger
D-S HM 6,0x54/100	6,0	100	54	542979	1	Tasak	530527	1	Bliszter	–	–	–
D-S HM 6,0x85/150	6,0	150	85	–	–	–	–	–	–	530528	1	Henger
D-S HM 6,0x135/200	6,0	200	135	551390	1	Tasak	–	–	–	–	–	–
D-S HM 7,0x54/100	7,0	100	54	542980	1	Tasak	530552	1	Bliszter	–	–	–
D-S HM 8,0x67/120	8,0	120	67	542981	1	Tasak	530553	1	Bliszter	–	–	–
D-S HM 8,0x85/150	8,0	150	85	–	–	–	–	–	–	551386	1	Henger
D-S HM 8,0x135/200	8,0	200	135	542991	1	Tasak	–	–	–	530554	1	Henger
D-S HM 8,0x300/400	8,0	400	300	–	–	–	–	–	–	530555	1	Henger
D-S HM 8,0x450/600	8,0	600	450	–	–	–	–	–	–	551391	1	Henger
D-S HM 9,0x67/120	9,0	120	67	–	–	–	530556	1	Bliszter	–	–	–
D-S HM 10,0x67/120	10,0	120	67	542982	1	Tasak	530557	1	Bliszter	–	–	–
D-S HM 10,0x135/200	10,0	200	135	542992	1	Tasak	–	–	–	530558	1	Henger
D-S HM 10,0x300/400	10,0	400	300	–	–	–	–	–	–	530559	1	Henger
D-S HM 10,0x450/600	10,0	600	450	–	–	–	–	–	–	551392	1	Henger
D-S HM 11,0x85/150	11,0	150	85	–	–	–	530560	1	Bliszter	–	–	–
D-S HM 12,0x85/150	12,0	150	85	542983	1	Tasak	530563	1	Bliszter	–	–	–
D-S HM 12,0x135/200	12,0	200	135	542993	1	Tasak	–	–	–	530564	1	Henger
D-S HM 12,0x300/400	12,0	400	300	–	–	–	–	–	–	530565	1	Henger
D-S HM 12,0x450/600	12,0	600	450	–	–	–	–	–	–	551393	1	Henger
D-S HM 13,0x85/150	13,0	150	85	542984	1	Tasak	–	–	–	–	–	–
D-S HM 14,0x85/150	14,0	150	85	542985	1	Tasak	530566	1	Bliszter	–	–	–
D-S HM 14,0x135/200	14,0	200	135	–	–	–	–	–	–	551394	1	Henger
D-S HM 14,0x300/400	14,0	400	300	–	–	–	–	–	–	530567	1	Henger
D-S HM 14,0x450/600	14,0	600	450	–	–	–	–	–	–	551395	1	Henger
D-S HM 15,0x85/150	15,0	150	85	542986	1	Tasak	530568	1	Bliszter	–	–	–
D-S HM 16,0x85/150	16,0	150	85	542987	1	Tasak	530569	1	Bliszter	–	–	–
D-S HM 16,0x135/200	16,0	200	135	–	–	–	–	–	–	551396	1	Henger
D-S HM 16,0x300/400	16,0	400	300	–	–	–	–	–	–	530570	1	Henger
D-S HM 16,0x450/600	16,0	600	450	–	–	–	–	–	–	551397	1	Henger
D-S HM 18,0x100/160	18,0	160	100	542988	1	Tasak	530571	1	Bliszter	551387	1	Henger
D-S HM 18,0x300/400	18,0	400	300	–	–	–	–	–	–	530572	1	Henger
D-S HM 18,0x450/600	18,0	600	450	–	–	–	–	–	–	551398	1	Henger
D-S HM 20,0x100/160	20,0	160	100	542989	1	Tasak	530573	1	Bliszter	551388	1	Henger
D-S HM 20,0x300/400	20,0	400	300	–	–	–	–	–	–	530574	1	Henger
D-S HM 20,0x450/600	20,0	600	450	–	–	–	–	–	–	551399	1	Henger
D-S HM 22,0x300/400	22,0	400	300	–	–	–	–	–	–	551400	1	Henger
D-S HM 24,0x300/400	24,0	400	300	–	–	–	–	–	–	551401	1	Henger
D-S HM 25,0x100/160	25,0	160	100	–	–	–	–	–	–	551389	1	Henger
D-S Set 4-10mm 5pcs P	4-5-6- 8-10 mm	–	–	–	–	–	–	–	–	543025	5	Műanyag doboz
D-S Set 3-10mm 8pcs P	3-10 mm	–	–	–	–	–	–	–	–	543027	8	Műanyag doboz



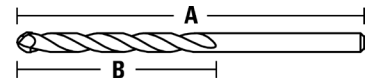

### Univerzális fúró Drill D-U

Megnevezés	Átmérő [mm]	Teljes hossz. (A) [mm]	Munkahossz. (B) [mm]	1. opció Tasak			2. opció Bliszter kártya			3. opció Klip / henger / doboz		
				Csz.	Tartalom	Csomag	Csz.	Tartalom	Csomag	Csz.	Tartalom	Csomag
<b>D-U 5,0x50/85</b>	5,0	85	50	–	–	–	–	–	–	530623	1	Special Csomag
<b>D-U 6,0x65/100</b>	6,0	100	65	–	–	–	–	–	–	530624	1	Special Csomag
<b>D-U 8,0x75/125</b>	8,0	125	75	–	–	–	–	–	–	530626	1	Special Csomag

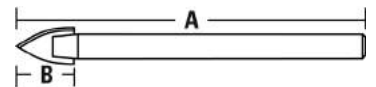

### Üveg fúró D-GT

Megnevezés	Átmérő [mm]	Teljes hossz. (A) [mm]	Munkahossz. (B) [mm]	1. opció Tasak			2. opció Bliszter kártya			3. opció Klip / henger / doboz		
				Csz.	Tartalom	Csomag	Csz.	Tartalom	Csomag	Csz.	Tartalom	Csomag
<b>D-GT 4,0x10/60</b>	4,0	60	10	–	–	–	551342	2	Bliszter kártya	–	–	–
<b>D-GT 5,0x11/70</b>	5,0	70	11	–	–	–	551340	1	Bliszter kártya	–	–	–
<b>D-GT 6,0x13/75</b>	6,0	75	13	–	–	–	551341	1	Bliszter kártya	–	–	–
<b>D-GT 8,0x14/80</b>	8,0	80	14	–	–	–	551343	1	Bliszter kártya	–	–	–
<b>D-GT 10,0x15/100</b>	10,0	100	15	–	–	–	551344	1	Bliszter kártya	–	–	–

# Választék



## Fémfúrószár D-HSS-Co

Megnevezés	Átmérő [mm]	Teljes hossz. (A) [mm]	Munkahossz. (B) [mm]	1. opció Tasak			2. opció Bliszter kártya			3. opció X-Pack / Cassette		
				Csz.	Tartalom	Csomag	Csz.	Tartalom	Csomag	Csz.	Tartalom	Csomag
HSS-Co DIN338 1,0x12/34	1,0	34	12	–	–	–	530491	2	Bliszter	–	–	–
HSS-Co DIN338 1,5x18/40	1,5	40	18	–	–	–	530492	2	Bliszter	–	–	–
HSS-Co DIN338 2,0x24/49	2,0	49	24	536552	2	Tasak	530493	2	Bliszter	–	–	–
HSS-Co DIN338 2,5x30/57	2,5	57	30	–	–	–	530494	2	Bliszter	–	–	–
HSS-Co DIN338 3,0x33/61	3,0	61	33	536553	2	Tasak	530495	2	Bliszter	–	–	–
HSS-Co DIN338 3,2x36/65	3,2	65	36	–	–	–	530496	2	Bliszter	–	–	–
HSS-Co DIN338 3,5x39/70	3,5	70	39	–	–	–	530497	2	Bliszter	–	–	–
HSS-Co DIN338 4,0x43/75	4,0	75	43	536554	2	Tasak	530498	2	Bliszter	–	–	–
HSS-Co DIN338 4,2x43/75	4,2	75	43	–	–	–	530499	1	Bliszter	–	–	–
HSS-Co DIN338 4,5x47/80	4,5	80	47	536555	1	Tasak	530504	1	Bliszter	–	–	–
HSS-Co DIN338 5,0x52/86	5,0	86	52	536556	1	Tasak	530505	1	Bliszter	–	–	–
HSS-Co DIN338 5,5x57/93	5,5	93	57	536557	1	Tasak	530506	1	Bliszter	–	–	–
HSS-Co DIN338 6,0x57/93	6,0	93	57	536558	1	Tasak	530507	1	Bliszter	–	–	–
HSS-Co DIN338 6,5x63/101	6,5	101	63	536559	1	Tasak	530508	1	Bliszter	–	–	–
HSS-Co DIN338 7,0x69/109	7,0	109	69	536560	1	Tasak	530509	1	Bliszter	–	–	–
HSS-Co DIN338 7,5x69/109	7,5	109	69	–	–	–	530510	1	Bliszter	–	–	–
HSS-Co DIN338 8,0x75/117	8,0	117	75	536561	1	Tasak	530511	1	Bliszter	–	–	–
HSS-Co DIN338 8,5x75/117	8,5	117	75	–	–	–	530512	1	Bliszter	–	–	–
HSS-Co DIN338 9,0x81/125	9,0	125	81	–	–	–	530513	1	Bliszter	–	–	–
HSS-Co DIN338 9,5x81/125	9,5	125	81	–	–	–	530514	1	Bliszter	–	–	–
HSS-Co DIN338 10,0x87/133	10,0	133	87	536562	1	Tasak	530515	1	Bliszter	–	–	–
HSS-Co DIN338 10,5x94/142	10,5	133	87	–	–	–	530516	1	Bliszter	–	–	–
HSS-Co DIN338 11,0x94/142	11,0	142	94	–	–	–	530517	1	Bliszter	–	–	–
HSS-Co DIN338 11,5x94/142	11,5	142	94	–	–	–	530518	1	Bliszter	–	–	–
HSS-Co DIN338 12,0x101/151	12,0	151	101	–	–	–	530519	1	Bliszter	–	–	–
HSS-Co DIN338 12,5x101/151	12,5	151	101	–	–	–	530520	1	Bliszter	–	–	–
HSS-Co DIN338 13,0x101/151	13,0	151	101	–	–	–	530521	1	Bliszter	–	–	–



### Fémfúrószár D-HSS-G

Megnevezés	Átmérő [mm]	Teljes hossz. (A) [mm]	Munkahossz. (B) [mm]	1. opció Tasak			2. opció Bliszter kártya			3. opció X-Pack / Cassette		
				Csz.	Tartalom:	Csomag	Csz.	Tartalom:	Csomag	Csz.	Tartalom:	Csomag
HSS-G DIN338 1,0x12/34	1,0	34	12	536516	5	Tasak	–	–	–	539200	10	X-Pack
HSS-G DIN338 1,5x18/40	1,5	40	18	536517	5	Tasak	–	–	–	539201	10	X-Pack
HSS-G DIN338 2,0x24/49	2,0	49	24	536518	2	Tasak	–	–	–	539202	10	X-Pack
HSS-G DIN338 2,5x30/57	2,5	57	30	536519	2	Tasak	–	–	–	539203	10	X-Pack
HSS-G DIN338 3,0x33/61	3,0	61	33	536524	2	Tasak	–	–	–	–	–	–
HSS-G DIN338 3,2x36/65	3,2	65	36	536529	2	Tasak	–	–	–	539204	10	X-Pack
HSS-G DIN338 3,5x39/70	3,5	70	39	536531	2	Tasak	–	–	–	539205	10	X-Pack
HSS-G DIN338 4,0x43/75	4,0	75	43	536532	2	Tasak	–	–	–	–	–	–
HSS-G DIN338 4,2x43/75	4,2	75	43	536533	1	Tasak	–	–	–	539206	10	X-Pack
HSS-G DIN338 4,5x47/80	4,5	80	47	536534	1	Tasak	–	–	–	539207	10	X-Pack
HSS-G DIN338 5,0x52/86	5,0	86	52	536535	1	Tasak	–	–	–	539208	10	X-Pack
HSS-G DIN338 5,5x57/93	5,5	93	57	536536	1	Tasak	–	–	–	539209	10	X-Pack
HSS-G DIN338 6,0x57/93	6,0	93	57	536537	1	Tasak	–	–	–	539210	10	X-Pack
HSS-G DIN338 6,5x63/101	6,5	101	63	536538	1	Tasak	–	–	–	539211	10	X-Pack
HSS-G DIN338 7,0x69/109	7,0	109	69	536539	1	Tasak	–	–	–	539212	10	X-Pack
HSS-G DIN338 7,5x69/109	7,5	109	69	536540	1	Tasak	–	–	–	539213	10	X-Pack
HSS-G DIN338 8,0x75/117	8,0	117	75	536541	1	Tasak	–	–	–	539214	5	X-Pack
HSS-G DIN338 8,5x75/117	8,5	117	75	536542	1	Tasak	–	–	–	539215	5	X-Pack
HSS-G DIN338 9,0x81/125	9,0	125	81	536543	1	Tasak	–	–	–	539216	5	X-Pack
HSS-G DIN338 9,5x81/125	9,5	125	81	536544	1	Tasak	–	–	–	539217	5	X-Pack
HSS-G DIN338 10,0x87/133	10,0	133	87	536545	1	Tasak	–	–	–	539218	5	X-Pack
HSS-G DIN338 10,5x87/133	10,5	133	87	536546	1	Tasak	–	–	–	539219	5	X-Pack
HSS-G DIN338 11,0x94/142	11,0	142	94	536547	1	Tasak	–	–	–	539220	5	X-Pack
HSS-G DIN338 11,5x94/142	11,5	142	94	536548	1	Tasak	–	–	–	539221	5	X-Pack
HSS-G DIN338 12,0x101/151	12,0	151	101	536549	1	Tasak	–	–	–	539222	5	X-Pack
HSS-G DIN338 12,5x101/151	12,5	151	101	536550	1	Tasak	–	–	–	539223	5	X-Pack
HSS-G DIN338 13,0x101/151	13,0	151	101	536551	1	Tasak	–	–	–	536602	6	X-Pack
HSS-G Set 2-8mm 6pcs P	2,0-8,0 mm	–	–	–	–	–	–	–	–	536602	6	Műanyag doboz
HSS-G Set 1-10mm 10pcs P	1,0-10,0 mm	–	–	–	–	–	–	–	–	536603	10	Műanyag doboz
HSS-G Set 1-10mm 19pcs M	1,0-10,0 mm	–	–	–	–	–	–	–	–	536604	19	Metal Cassette
HSS-G Set 1-13mm 25pcs M	1,0-13,0 mm	–	–	–	–	–	–	–	–	536605	25	Metal Cassette

# Választék



Fémfúrószár D-HSS-R

Megnevezés	Átmérő [mm]	Teljes hossz. (A) [mm]	Munkahossz. (B) [mm]	1. opció Tasak			2. opció Bliszter kártya			3. opció Klip / henger / doboz		
				Csz.	Tartalom:	Csomag	Csz.	Tartalom:	Csomag	Csz.	Tartalom:	Csomag
HSS-R DIN338 1,0x12/34	1,0	34	12	–	–	–	530403	2	Bliszter	–	–	–
HSS-R DIN338 1,5x18/40	1,5	40	18	–	–	–	530404	2	Bliszter	–	–	–
HSS-R DIN338 2,0x24/49	2,0	49	24	–	–	–	530405	2	Bliszter	–	–	–
HSS-R DIN338 2,5x30/57	2,5	57	30	–	–	–	530406	2	Bliszter	–	–	–
HSS-R DIN338 3,0x33/61	3,0	61	33	–	–	–	530407	2	Bliszter	–	–	–
HSS-R DIN338 3,2x36/65	3,2	65	36	–	–	–	530408	2	Bliszter	–	–	–
HSS-R DIN338 3,5x39/70	3,5	70	39	–	–	–	530409	2	Bliszter	–	–	–
HSS-R DIN338 4,0x43/75	4,0	75	43	–	–	–	530410	2	Bliszter	–	–	–
HSS-R DIN338 4,2x43/75	4,2	75	43	–	–	–	530411	1	Bliszter	–	–	–
HSS-R DIN338 4,5x47/80	4,5	80	47	–	–	–	530412	1	Bliszter	–	–	–
HSS-R DIN338 5,0x52/86	5,0	86	52	–	–	–	530413	1	Bliszter	–	–	–
HSS-R DIN338 5,2x52/86	5,2	86	52	–	–	–	530414	1	Bliszter	–	–	–
HSS-R DIN338 5,5x57/93	5,5	93	57	–	–	–	530415	1	Bliszter	–	–	–
HSS-R DIN338 6,0x57/93	6,0	93	57	–	–	–	530416	1	Bliszter	–	–	–
HSS-R DIN338 6,5x63/101	6,5	101	63	–	–	–	530417	1	Bliszter	–	–	–
HSS-R DIN338 7,0x69/109	7,0	109	69	–	–	–	530418	1	Bliszter	–	–	–
HSS-R DIN338 8,0x75/117	8,0	117	75	–	–	–	530483	1	Bliszter	–	–	–
HSS-R DIN338 8,5x75/117	8,5	117	75	–	–	–	530484	1	Bliszter	–	–	–
HSS-R DIN338 9,0x81/125	9,0	125	81	–	–	–	530485	1	Bliszter	–	–	–
HSS-R DIN338 9,5x81/125	9,5	125	81	–	–	–	530486	1	Bliszter	–	–	–
HSS-R DIN338 10,0x87/133	10,0	133	87	–	–	–	530487	1	Bliszter	–	–	–
HSS-R DIN338 11,0x94/142	11,0	142	94	–	–	–	530488	1	Bliszter	–	–	–
HSS-R DIN338 12,0x101/151	12,0	151	101	–	–	–	530489	1	Bliszter	–	–	–
HSS-R DIN338 13,0x101/151	13,0	151	101	–	–	–	530490	1	Bliszter	–	–	–
HSS-R DIN338 14,0x108/160	14,0	160	108	–	–	–	–	–	–	536512	1	Henger
HSS-R DIN338 16,0x120/178	16,0	178	120	–	–	–	–	–	–	536513	1	Henger
HSS-R DIN338 18,0x130/191	18,0	191	130	–	–	–	–	–	–	536514	1	Henger
HSS-R DIN338 20,0x140/205	20,0	205	140	–	–	–	–	–	–	536515	1	Henger



### Fafúró D-WS

Megnevezés	Átmérő [mm]	Teljes hossz. (A) [mm]	Munkahossz. (B) [mm]	1. opció Tasak			2. opció Bliszter kártya			3. opció Cassette / Henger		
				Csz.	Tartalom	Csomag	Csz.	Tartalom	Csomag	Csz.	Tartalom	Csomag
<b>D-WS 3,0x33/61</b>	3,0	61	33	536571	2	Tasak	530630	2	Bliszter kártya	–	–	–
<b>D-WS 4,0x43/75</b>	4,0	75	43	536572	2	Tasak	530634	2	Bliszter kártya	–	–	–
<b>D-WS 5,0x52/86</b>	5,0	86	52	536573	1	Tasak	530635	1	Bliszter kártya	–	–	–
<b>D-WS 6,0x60/97</b>	6,0	97	60	536574	1	Tasak	530636	1	Bliszter kártya	–	–	–
<b>D-WS 7,0x70/110</b>	7,0	109	69	536575	1	Tasak	–	–	–	–	–	–
<b>D-WS 8,0x75/117</b>	8,0	117	75	536576	1	Tasak	530638	1	Bliszter kártya	–	–	–
<b>D-WS 9,0x80/125</b>	9,0	125	80	536577	1	Tasak	–	–	–	–	–	–
<b>D-WS 10,0x87/133</b>	10,0	133	87	536578	1	Tasak	530639	1	Bliszter kártya	–	–	–
<b>D-WS 12,0x96/151</b>	12,0	151	96	536579	1	Tasak	530640	1	Bliszter kártya	–	–	–
<b>D-WS 13,0x96/151</b>	13,0	151	96	536580	1	Tasak	–	–	–	–	–	–
<b>D-WS 14,0x97/151</b>	14,0	151	97	536581	1	Tasak	551329	1	Bliszter kártya	–	–	–
<b>D-WS Set 4-10mm 5pcs P</b>	4-5-6-8- 10 mm	–	–	–	–	–	–	–	–	536608	5	Műanyag doboz
<b>D-WS Set 3-10mm 8pcs P</b>	3 - 10 mm	–	–	–	–	–	–	–	–	536609	8	Műanyag doboz



# Választék



## Auger fúró D-WL

Megnevezés	Átmérő [mm]	Teljes hossz. (A) [mm]	Munkahossz. (B) [mm]	1. opció Tasak			2. opció Bliszter kártya			3. opció Box/ Henger		
				Csz.	Tartalom	Csomag	Csz.	Tartalom	Csomag	Csz.	Tartalom	Csomag
D-WL 6,0x155/230	6,0	230	155	–	–	–	–	–	–	551330	1	Henger
D-WL 8,0x155/230	8,0	230	155	–	–	–	–	–	–	551331	1	Henger
D-WL 10,0x155/230	10,0	230	155	–	–	–	–	–	–	551332	1	Henger
D-WL 12,0x155/230	12,0	230	155	–	–	–	–	–	–	549997	1	Henger
D-WL 14,0x155/230	14,0	230	155	–	–	–	–	–	–	549998	1	Henger
D-WL 16,0x155/230	16,0	230	155	–	–	–	–	–	–	549999	1	Henger
D-WL 18,0x155/230	18,0	230	155	–	–	–	–	–	–	551000	1	Henger
D-WL 20,0x155/230	20,0	230	155	–	–	–	–	–	–	551001	1	Henger
D-WL 22,0x155/230	22,0	230	155	–	–	–	–	–	–	551002	1	Henger
D-WL 24,0x155/230	24,0	230	155	–	–	–	–	–	–	551003	1	Henger
D-WL 26,0x155/230	26,0	230	155	–	–	–	–	–	–	551004	1	Henger
D-WL 28,0x155/230	28,0	230	155	–	–	–	–	–	–	551005	1	Henger
D-WL 30,0x155/230	30,0	230	155	–	–	–	–	–	–	551006	1	Henger
D-WL 32,0x155/230	32,0	230	155	–	–	–	–	–	–	551007	1	Henger
D-WL 6,0x245/320	6,0	320	245	–	–	–	–	–	–	551008	1	Henger
D-WL 8,0x245/320	8,0	320	245	–	–	–	–	–	–	551009	1	Henger
D-WL 10,0x245/320	10,0	320	245	–	–	–	–	–	–	551010	1	Henger
D-WL 12,0x245/320	12,0	320	245	–	–	–	–	–	–	551011	1	Henger
D-WL 14,0x245/320	14,0	320	245	–	–	–	–	–	–	551012	1	Henger
D-WL 16,0x245/320	16,0	320	245	–	–	–	–	–	–	551013	1	Henger
D-WL 18,0x245/320	18,0	320	245	–	–	–	–	–	–	551014	1	Henger
D-WL 20,0x245/320	20,0	320	245	–	–	–	–	–	–	551015	1	Henger
D-WL 22,0x245/320	22,0	320	245	–	–	–	–	–	–	551018	1	Henger
D-WL 24,0x245/320	24,0	320	245	–	–	–	–	–	–	551019	1	Henger
D-WL 26,0x245/320	26,0	320	245	–	–	–	–	–	–	551021	1	Henger
D-WL 28,0x245/320	28,0	320	245	–	–	–	–	–	–	551033	1	Henger
D-WL 30,0x245/320	30,0	320	245	–	–	–	–	–	–	551034	1	Henger
D-WL 32,0x245/320	32,0	320	245	–	–	–	–	–	–	551042	1	Henger
D-WL 6,0x385/460	6,0	460	385	–	–	–	–	–	–	551050	1	Henger
D-WL 8,0x385/460	8,0	460	385	–	–	–	–	–	–	551402	1	Henger
D-WL 10,0x385/460	10,0	460	385	–	–	–	–	–	–	551403	1	Henger
D-WL 12,0x385/460	12,0	460	385	–	–	–	–	–	–	551333	1	Henger
D-WL 14,0x385/460	14,0	460	385	–	–	–	–	–	–	551334	1	Henger
D-WL 16,0x385/460	16,0	460	385	–	–	–	–	–	–	551335	1	Henger
D-WL 18,0x385/460	18,0	460	385	–	–	–	–	–	–	551404	1	Henger
D-WL 20,0x385/460	20,0	460	385	–	–	–	–	–	–	551336	1	Henger
D-WL 22,0x385/460	22,0	460	385	–	–	–	–	–	–	551405	1	Henger
D-WL 24,0x385/460	24,0	460	385	–	–	–	–	–	–	551406	1	Henger
D-WL 26,0x385/460	26,0	460	385	–	–	–	–	–	–	551407	1	Henger
D-WL 28,0x385/460	28,0	460	385	–	–	–	–	–	–	551408	1	Henger
D-WL 30,0x385/460	30,0	460	385	–	–	–	–	–	–	551409	1	Henger
D-WL 32,0x385/460	32,0	460	385	–	–	–	–	–	–	551410	1	Henger
D-WL 8,0x530/600	8,0	600	530	–	–	–	–	–	–	551411	1	Henger
D-WL 10,0x530/600	10,0	600	530	–	–	–	–	–	–	551412	1	Henger
D-WL 12,0x530/600	12,0	600	530	–	–	–	–	–	–	551413	1	Henger
D-WL 14,0x530/600	14,0	600	530	–	–	–	–	–	–	551414	1	Henger
D-WL 16,0x530/600	16,0	600	530	–	–	–	–	–	–	551415	1	Henger
D-WL 18,0x530/600	18,0	600	530	–	–	–	–	–	–	551416	1	Henger
D-WL 20,0x530/600	20,0	600	530	–	–	–	–	–	–	551417	1	Henger



### Auger fúró D-WL

Megnevezés	Átmérő [mm]	Teljes hossz. (A) [mm]	Munkahossz. (B) [mm]	1. opció Tasak			2. opció Bliszter kártya			3. opció Box / Henger		
				Csz.	Tartalom	Csomag	Csz.	Tartalom	Csomag	Csz.	Tartalom	Csomag
<b>D-WL 22,0x530/600</b>	22,0	600	530	-	-	-	-	-	-	551418	1	Henger
<b>D-WL 24,0x530/600</b>	24,0	600	530	-	-	-	-	-	-	551419	1	Henger
<b>D-WL 26,0x530/600</b>	26,0	600	530	-	-	-	-	-	-	551420	1	Henger
<b>D-WL 28,0x530/600</b>	28,0	600	530	-	-	-	-	-	-	551421	1	Henger
<b>D-WL 30,0x530/600</b>	30,0	600	530	-	-	-	-	-	-	551422	1	Henger
<b>D-WL 32,0x530/600</b>	32,0	600	530	-	-	-	-	-	-	551423	1	Henger
<b>D-WL Set 230 6 pcs.</b>	10-12-14-16-18-20	230	155	-	-	-	-	-	-	551424	6	Wood Box
<b>D-WL Set 320 6 pcs</b>	10-12-14-16-18-20	320	245	-	-	-	-	-	-	551425	6	Wood Box
<b>D-WL Set 460 6 pcs</b>	10-12-14-16-18-20	460	385	-	-	-	-	-	-	551426	6	Wood Box
<b>D-WL Set 600 6 pcs</b>	10-12-14-16-18-20	600	530	-	-	-	-	-	-	551427	6	Wood Box

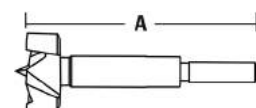

### Forstner drill bit D-WFo

Megnevezés	Átmérő [mm]	Teljes hossz. (A) [mm]	Munkahossz. (B) [mm]	1. opció Tasak			2. opció Bliszter kártya			3. opció X-Pack / Box / Henger		
				Csz.	Tartalom	Csomag	Csz.	Tartalom	Csomag	Csz.	Tartalom	Csomag
<b>D-WFo 10,0mm</b>	10,0	90,0	-	-	-	-	-	-	551428	1	Henger	
<b>D-WFo 12,0mm</b>	12,0	90,0	-	-	-	-	-	-	551429	1	Henger	
<b>D-WFo 14,0mm</b>	14,0	90,0	-	-	-	-	-	-	551430	1	Henger	
<b>D-WFo 15,0mm</b>	15,0	90,0	-	-	-	-	-	-	551431	1	Henger	
<b>D-WFo 16,0mm</b>	16,0	90,0	-	-	-	-	-	-	551432	1	Henger	
<b>D-WFo 18,0mm</b>	18,0	90,0	-	-	-	-	-	-	551433	1	Henger	
<b>D-WFo 20,0mm</b>	20,0	90,0	-	-	-	-	-	-	551434	1	Henger	
<b>D-WFo 22,0mm</b>	22,0	90,0	-	-	-	-	-	-	551435	1	Henger	
<b>D-WFo 24,0mm</b>	24,0	90,0	-	-	-	-	-	-	551436	1	Henger	
<b>D-WFo 25,0mm</b>	25,0	90,0	-	-	-	-	-	-	551337	1	Henger	
<b>D-WFo 26,0mm</b>	26,0	90,0	-	-	-	-	-	-	551437	1	Henger	
<b>D-WFo 28,0mm</b>	28,0	90,0	-	-	-	-	-	-	551438	1	Henger	
<b>D-WFo 30,0mm</b>	30,0	90,0	-	-	-	-	-	-	551338	1	Henger	
<b>D-WFo 32,0mm</b>	32,0	90,0	-	-	-	-	-	-	551439	1	Henger	
<b>D-WFo 35,0mm</b>	35,0	90,0	-	-	-	-	-	-	551339	1	Henger	
<b>D-WFo 38,0mm</b>	38,0	90,0	-	-	-	-	-	-	551440	1	X-Pack	
<b>D-WFo 40,0mm</b>	40,0	90,0	-	-	-	-	-	-	551441	1	X-Pack	
<b>D-WFo Set 5pcs</b>	15-20-25-30-35	90,0	-	-	-	-	-	-	551442	5	Wood Box	

# Választék

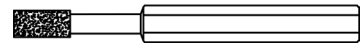

## Gyémánt furatmaró HS-Di

Megnevezés	Átmérő [mm]	Teljes hossz. (A) [mm]	Munkahossz. (B) [mm]	1. opció Tasak			2. opció Bliszter kártya			3. opció Klip / henger / doboz		
				Csz.	Tartalom:	Csomag	Csz.	Tartalom:	Csomag	Csz.	Tartalom:	Csomag
HS-Di 5,0	5,0	–	–	–	–	–	–	–	–	551345	1	Henger
HS-Di 6,0	6,0	–	–	–	–	–	–	–	–	551346	1	Henger
HS-Di 8,0	8,0	–	–	–	–	–	–	–	–	551347	1	Henger
HS-Di 10,0	10,0	–	–	–	–	–	–	–	–	551348	1	Henger
HS-Di 12,0	12,0	–	–	–	–	–	–	–	–	551349	1	Henger
HS-Di 14,0	14,0	–	–	–	–	–	–	–	–	551350	1	Henger

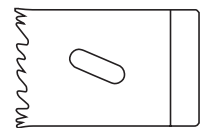

## Bimetál körkivágó HS-HSS-Co

Megnevezés	Átmérő [mm]	Teljes hossz. (A) [mm]	Munkahossz. (B) [mm]	1. opció Tasak			2. opció Bliszter kártya			3. opció Klip / henger / doboz		
				Csz.	Tartalom:	Csomag	Csz.	Tartalom:	Csomag	Csz.	Tartalom:	Csomag
HS-HSS-Co 16,0	16,0	–	–	–	–	–	531996	1	Bliszter kártya	–	–	–
HS-HSS-Co 19,0	19,0	–	–	–	–	–	531999	1	Bliszter kártya	–	–	–
HS-HSS-Co 20,0	20,0	–	–	–	–	–	532001	1	Bliszter kártya	–	–	–
HS-HSS-Co 21,0	21,0	–	–	–	–	–	532002	1	Bliszter kártya	–	–	–
HS-HSS-Co 22,0	22,0	–	–	–	–	–	532004	1	Bliszter kártya	–	–	–
HS-HSS-Co 25,0	25,0	–	–	–	–	–	532007	1	Bliszter kártya	–	–	–
HS-HSS-Co 27,0	27,0	–	–	–	–	–	532009	1	Bliszter kártya	–	–	–
HS-HSS-Co 29,0	29,0	–	–	–	–	–	532010	1	Bliszter kártya	–	–	–
HS-HSS-Co 30,0	30,0	–	–	–	–	–	532012	1	Bliszter kártya	–	–	–
HS-HSS-Co 32,0	32,0	–	–	–	–	–	532013	1	Bliszter kártya	–	–	–
HS-HSS-Co 33,0	33,0	–	–	–	–	–	532015	1	Bliszter kártya	–	–	–
HS-HSS-Co 35,0	35,0	–	–	–	–	–	532016	1	Bliszter kártya	–	–	–
HS-HSS-Co 38,0	38,0	–	–	–	–	–	532018	1	Bliszter kártya	–	–	–
HS-HSS-Co 40,0	40,0	–	–	–	–	–	532019	1	Bliszter kártya	–	–	–
HS-HSS-Co 44,0	44,0	–	–	–	–	–	532022	1	Bliszter kártya	–	–	–
HS-HSS-Co 46,0	46,0	–	–	–	–	–	532023	1	Bliszter kártya	–	–	–
HS-HSS-Co 48,0	48,0	–	–	–	–	–	532024	1	Bliszter kártya	–	–	–
HS-HSS-Co 51,0	51,0	–	–	–	–	–	532025	1	Bliszter kártya	–	–	–
HS-HSS-Co 54,0	54,0	–	–	–	–	–	532028	1	Bliszter kártya	–	–	–
HS-HSS-Co 57,0	57,0	–	–	–	–	–	532029	1	Bliszter kártya	–	–	–
HS-HSS-Co 60,0	60,0	–	–	–	–	–	532032	1	Bliszter kártya	–	–	–
HS-HSS-Co 64,0	64,0	–	–	–	–	–	532033	1	Bliszter kártya	–	–	–
HS-HSS-Co 65,0	65,0	–	–	–	–	–	532034	1	Bliszter kártya	–	–	–
HS-HSS-Co 67,0	67,0	–	–	–	–	–	532035	1	Bliszter kártya	–	–	–
HS-HSS-Co 68,0	68,0	–	–	–	–	–	532036	1	Bliszter kártya	–	–	–
HS-HSS-Co 70,0	70,0	–	–	–	–	–	532037	1	Bliszter kártya	–	–	–
HS-HSS-Co 76,0	76,0	–	–	–	–	–	532042	1	Bliszter kártya	–	–	–
HS-HSS-Co 79,0	79,0	–	–	–	–	–	532043	1	Bliszter kártya	–	–	–
HS-HSS-Co 83,0	83,0	–	–	–	–	–	532044	1	Bliszter kártya	–	–	–

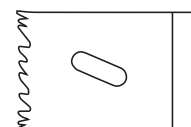

### Bimetal körkivágó HS-HSS-Co

Megnevezés	Átmérő [mm]	Teljes hossz. (A) [mm]	Munkahossz. (B) [mm]	1. opció Tasak			2. opció Bliszter kártya			3. opció Klip / henger / doboz		
				Csz.	Tartalom:	Csomag	Csz.	Tartalom:	Csomag	Csz.	Tartalom:	Csomag
HS-HSS-Co 86,0	86,0	–	–	–	–	–	532046	1	Bliszter kártya	–	–	–
HS-HSS-Co 102,0	102,0	–	–	–	–	–	532054	1	Bliszter kártya	–	–	–
HS-HSS-Co 108,0	108,0	–	–	–	–	–	534248	1	Bliszter kártya Carton + EU Klip	–	–	–
HS-HSS-Co 111,0	111,0	–	–	–	–	–	534249	1	Bliszter kártya Carton + EU Klip	–	–	–
HS-HSS-Co 114,0	114,0	–	–	–	–	–	534251	1	Bliszter kártya Carton + EU Klip	–	–	–
HS-HSS-Co 127,0	127,0	–	–	–	–	–	532055	1	Bliszter kártya Carton + EU Klip	–	–	–
HS-HSS-Co 152,0	152,0	–	–	–	–	–	532056	1	Bliszter kártya Carton + EU Klip	–	–	–
HS-HSS-Co 160,0	160,0	–	–	–	–	–	534252	1	Bliszter kártya Carton + EU Klip	–	–	–
HS-HSS-Co 200,0	200,0	–	–	–	–	–	534253	1	Bliszter kártya Carton + EU Klip	–	–	–
HS-HSS-Co 210,0	210,0	–	–	–	–	–	534254	1	Bliszter kártya Carton + EU Klip	–	–	–
Komplett adapter HS-HSS-Co A1	–	–	–	–	–	–	–	–	–	532057	1	Henger
Komplett adapter HS-HSS-Co A2	–	–	–	–	–	–	–	–	–	532058	1	Henger

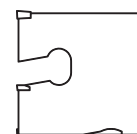

### Multi-körkivágó HS-Multi

Megnevezés	Átmérő [mm]	Teljes hossz. (A) [mm]	Munkahossz. (B) [mm]	1. opció Tasak			2. opció Bliszter kártya			3. opció Klip / henger / doboz		
				Csz.	Tartalom:	Csomag	Csz.	Tartalom:	Csomag	Csz.	Tartalom:	Csomag
HS-Multi 20,0	20,0	–	–	–	–	–	551351	1	Bliszter kártya	–	–	–
HS-Multi 25,0	25,0	–	–	–	–	–	551353	1	Bliszter kártya	–	–	–
HS-Multi 30,0	30,0	–	–	–	–	–	551354	1	Bliszter kártya	–	–	–
HS-Multi 35,0	35,0	–	–	–	–	–	551358	1	Bliszter kártya	–	–	–
HS-Multi 40,0	40,0	–	–	–	–	–	551360	1	Bliszter kártya	–	–	–
HS-Multi 51,0	51,0	–	–	–	–	–	551361	1	Bliszter kártya	–	–	–
HS-Multi 60,0	60,0	–	–	–	–	–	551362	1	Bliszter kártya	–	–	–
HS-Multi 68,0	68,0	–	–	–	–	–	551363	1	Bliszter kártya	–	–	–
HS-Multi 83,0	83,0	–	–	–	–	–	551364	1	Bliszter kártya	–	–	–
HS-Multi 89,0	89,0	–	–	–	–	–	551365	1	Bliszter kártya	–	–	–
HS-Multi 102,0	102,0	–	–	–	–	–	551366	1	Bliszter kártya	–	–	–
Komplett adapter HS-Multi A1 S	–	–	–	–	–	–	–	–	–	551367	1	Henger
Komplett adapter HS-Multi A2 S	–	–	–	–	–	–	–	–	–	551368	1	Henger

## fischer FIXPERIENCE.

### Az új fischer méretező és információs szoftver



- Az új moduláris felépítésű program magában foglalja a tervezőszoftvert és egyéb speciális alkalmazási modulokat.
- A szoftver a nemzetközi tervezői szabványok alapján íródott (ETAG 001 és EC2, úgymint EC1, EC3 és EC5), tartalmazza a nemzeti szabványokat és a leggyakrabban alkalmazott erőket illetve mértékegységeket használja.
- A program felismeri a hibás bevételeket illetve geometriai adatokat, és figyelmeztető üzenetet jelenít meg. Ezáltal a lehető leggyorsabban érhetünk el érvényes tervezési eredményeket.
- A széleskörű nyomtatási lehetőségek lehetővé teszik a program minden egyes számítási lépésnek a követését.
- Részletes grafikus ábrázolási lehetőség 3-D-ben.
- A „Live update” funkció segítségével a program mindig naprakész.
- Díjmentesen letölthető: [www.fischerhungary.hu](http://www.fischerhungary.hu)

## 360°-os szolgáltatást nyújtunk



Mint megbízható partner, bármikor szívesen rendelkezésére állunk, ha egyéni igényeivel kapcsolatban tanácsra, gyakorlati segítségre van szüksége:

- Termékskálánk a vegyi rögzítésektől az acéldübeleken át a műanyag dübelekig terjed.
- Kompetenciánk és innovációink alapja saját kutatásfejlesztési tevékenységünk.
- Világszerte több mint 100 országban vagyunk aktív értékesítési szolgáltatással jelen.
- Szakképzett felhasználás-technikai tanácsadással segítjük a gazdaságos és előírászerű rögzítésmegoldásokat – igény esetén az építkezés helyszínén is.
- Oktatás, akár akkreditációval is – Önöknél vagy a fischer AKADÉMIÁN.
- Tervező és méretező szoftver az igényes rögzítésekért.

## fischer vállalatcsoportok



RÖGZÍTÉSI RENDSZEREK



GÉPJÁRMŰ RENDSZEREK



FISCHERTECHNIK



FOLYAMATIRÁNYÍTÁS

fischer Partner:

fischer Hungária  
1117 Budapest, Szerémi út 7/b.  
Telefon: 347-9755  
Fax: 347-9765  
[info@fischerhungary.hu](mailto:info@fischerhungary.hu)  
[www.fischerhungary.hu](http://www.fischerhungary.hu)

**fischer**   
innovative solutions