

3318286-3318287

MGz I

Fűtőmodul egy magas fűtőkör részére

MGz II

Fűtőmodul két magas fűtőkör részére

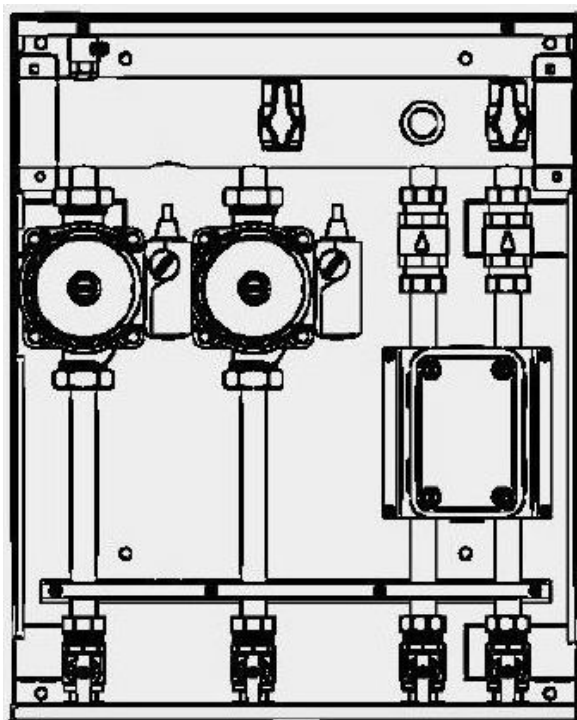

TELEPÍTÉSI ÉS
HASZNÁLATI ÚTMUTATÓ

ÁLTALÁNOS TUDNIVALÓK

E kézikönyv a termék fontos tartozéka. olvassa el figyelmesen a figyelmeztetéseket, mivel ezek fontos információkat tartalmaznak a felszerelés, használat és karbantartás biztonságosságáról.

A dokumentum műszaki tartalmú megjegyzései és utasításai a felszerelést végző szakemberekre vonatkoznak, és a készülék tökéletes felszerelését célozzák.

A modul multizónás / több hőmérsékletes fűtési rendszer vezérlésére szolgál. a készüléknek a leírásban rögzítettől eltérő célra történő használata tilos!

A gyártó a helytelen és a célnak nem megfelelő használatból, illetve a kézikönyvben szereplő utasítások be nem tartásából eredő károkért felelősséget nem vállal. a beszerelést végző szakembernek a fűtőkészülékek szereléséről szóló 05/03/1990. március 5-i 46. törvénynek megfelelően rendelkeznie kell a képesítést igazoló engedélyekkel és okiratokkal, és a munka végeztével megbízó részére a megfelelőségi nyilatkozatot át kell nyújtania.

A tervezést, beépítést, a karbantartást, valamint bármilyen más beavatkozást a vonatkozó jogszabályok betartásával kell elvégezni a gyártó útmutatásai szerint.

A figyelmeztetések figyelmen kívül hagyása károkat eredményezhet tárgyokban, növényekben és állatokban, melyekért a gyártó felelősséget nem vállal. A zónamodul kartoncsomagolásban kerül leszállításra.

A csomagolás eltávolítása után győződjön meg a készülék sértetlenségéről és a szállítmány teljességéről. amennyiben sérülést vagy hiányosságot tapasztal, forduljon a szállítóhoz!

Ne engedje, hogy a gyermekek hozzáférjenek a csomagolóanyagokhoz (tűzőkapcsok, műanyag zacskók, polisztirol habok stb.), mivel ezek potenciális veszélyforrások.

A modulon végzendő beavatkozások előtt mindig áramtalanítsa a készüléket a külső kapcsoló „off” pozícióba történő állításával.

Az esetleges javításokhoz kizárólag eredeti cserealkatrészeket használjon, a szerelést pedig minden esetben bízza képzett szakemberre. a fentiek mellőzése veszélyeztetheti a készülék biztonságosságát, és a gyártó felelősségvállalásának elvesztését vonja maga után. a készülék külsején végzendő tisztítási műveletek előtt a külső kapcsoló „off” pozícióba állításával áramtalanítsa a modult. a tisztításhoz használjon szappanos vízben áztatott rongyot! a készülék tisztításához ne használjon erős mosószeret, rovarölőket, illetve toxikus anyagokat!

CE jelzés

A ce jelzés garatálja, hogy a készülék megfelel az alábbi irányelveknek:

- 2004/108/EK

elektromágneses összeférhetőség

- 2006/95/EK

elektromos biztonság

Általános biztonsági előírások

K	Jelkulcsok:
	A figyelmeztetések figyelmen kívül hagyása egyes esetekben sérülést vagy akár halált is okozhat
	A figyelmeztetések figyelmen kívül hagyása károkat, bizonyos körülmények között súlyos károkat okozhat tárgyokban, növényekben illetve állatokban.

1. Kerülje az olyan műveletek végrehajtását, amelyek a készülék kinyitásával járnak



Halálos áramütés az áram alatt lévő komponensek érintésekor. Égési sérülések a túlmelegedett részegységek vagy égések a kiálló részek és éles szélék miatt.

2. Kerülje az olyan műveletek végrehajtását, amelyek a készülék lefektetésével járnak



Halálos áramütés az áram alatt lévő részek érintése miatt



Elárasztás a nem csatlakoztatott csövek szivárgása miatt.

3. Kerülje az elektromos tápkábel sapka használatát össze vagy szétkapcsoláskor



Halálos áramütés a kopott kábel, dugasz vagy aljzat miatt.

4. Kerülje az elektromos tápkábel rongálását



Halálos áramütés szigetetlen áramvezetékek miatt

5. Kerülje tárgyak fektetését a készülékre



Sérülések a tárgy vibráció miatti leesésekor



Károk a készülékben vagy annak alsó részén lévő tárgyban a vibráció miatti leeséskor.

6. Ne másszon fel a készülékre



Sérülések a készülék leesése miatt



Károk a készülékben vagy tárgyokban a leszerelt készülék leesése miatt

7. Kerülje a székre, asztalra, vagy más labilis tárgyra mászást a készülék tisztítása miatt



Sérülések a magasról való leeséstől vagy vágástól (az összcsecukló létrától)

8. Semmilyen tisztítási műveletet ne végezzen a készüléken míg az feszültség alatt van. Áramtalanítsa, vagy deaktiválja a kapcsolót.



Halálos áramütés a feszültség alatt lévő részek érintésekor

9 Szerelje a készüléket vibrációmentes szilárd falra



Hangos üzem

10 A fal áttörésekor kerülje a már meglévő kábelek illetve csövek megsértését.



Halálos áramütés feszültség alatt lévő részek érintésekor
Robbanás, tűz vagy mérgezés a sérült



Személyi sérülés a szétrepülő szilánkok vagy forgácsok miatt, porbelélegzés, ütések, vágások, szúrások, horzsolások.



A készülék rongálódása a szétrepülő szilánkok, a közelben lévő dolgok ütése, vágása miatt.

11 Védje a kábeleket



Halálos áramütés áram alatt lévő részek érintésekor



Nem csatlakoztatott csövek vízszivárgása által okozott elázás

12 Győződjön meg arról, hogy a készülékek, amelyekhez a berendezést csatlakoztatja, megfelelnek az érvényben lévő előírásoknak.



Áramütés veszélye a helytelenül beszerelt élő vezetékek érintése miatt.



A készülék rongálódása a rossz működési körülmények miatt.

13 Használjon megfelelő felszerelést és kéziszerszámokat (különös tekintettel győződjön meg arról, hogy a szerszám nem rongálódott-e meg és a nyele megfelelően rögzítve van), használja őket megfelelően és alkalmazza a szükséges óvintézkedéseket a leesés elkerülésére, pótolja azokat használat után



Personal injuries caused by the projection of splinters or fragments, inspiration of dust, blows, cuts, slings, abrasions



Damaging of appliance caused by projection of splinters, blows, cuts of nearby objects

14 Használjon megfelelő elektromos szerszámokat (különös tekintettel arról győződjön meg, hogy a kábel és a tápcsatlakozó jó állapotban van-e, és a forgó vagy váltakozó mozgást végző részek megfelelően rögzítve vannak), használja azokat helyesen, kerülje a kábelek áthúzását, ne hagyja a tápkábelt látható helyen, rögzítse azokat leesés ellen, használat után kapcsolja ki és tegye el azokat.



Szétrepülő szilánkok, forgácsok, porbelélegzés, vágások, szúrások, horzsolások okozta személyi sérülések



A készülék károsodása a szétrepülő szilánkok miatt, vágások horzsolások

15 Győződjön meg arról, hogy a hordozható létrák stabilak, ellenállóak, talpuk jó állapotban van és nem csúsznak. Garantálják, hogy egy személy figyel, hogy nem kerülnek elmozdításra, amikor valaki a létra tetején van.



Sérülések a magasról való leeséstől vagy vágástól (az összcsecukló létrától)

16 Ellenőrizték, hogy a csúszó-létrák stabilak, megfelelően ellenállóak, a lépcsőfokok jó állapotúak és nem csúsznak, védőkorlátal vannak ellátva a rámpa mentén és a platformon is.



Sérülések a nagy magasságból történő leeséskor

17 Győződjön meg arról, hogy bizonyos magasságon (2 m-nél magasabbra való felemelés) végzett munka esetén védőkorlátok és egyéni biztonsági hevederek kerülnek alkalmazásra a munkaterületen a leesés elkerülésére; hogy egy elkerülhetetlen esés esetén nincsenek veszélyes akadályok és hogy az ütődést

fél-merev vagy deformálódó fogadófelület nyeli el.



Magasból történő leesés során szerzett sérülések.

18. Bizonyosodjon meg arról, hogy a munkaterületen megfelelőek a higiéniai és egészségügyi feltételek állnak rendelkezésre tekintettel a világításra, szellőzésre, szerkezeti szilárdságra,



Megbotlás, esés, sebek okozta személyi sérülések

19. A munka során szerelje fel magát egyéni védőfelszereléssel és ruházattal.



Áramütés okozta sérülések, szétrepülő szilánkok és forgácsok porbelélegzés ütések, vágások, szúrások, horzsolások, zaj, vibráció

20. A belső munkákat maximális körültekintéssel kell végezni, kerülni kell minden éles felülettel történő hirtelen kontaktust



Vágások, szúrások, horzsolások okozta személyi sérülések

21. A berendezés karbantartásához ne használjon rovarirtót, oldószert vagy agresszív tisztítószert.



A festett vagy műanyag részek sérülése

22 A készüléket csak normál házi használatra alkalmazza.



Túlterhelésből eredő meghibásodások. Helytelenül kezelt dolgok sérülése

23 Ne engedje, hogy gyerek vagy gyakorlatlan személy használja a készüléket



A készülék helytelen használatból adódó rongálódása.

24. Az elektromos csatlakozásokhoz használjon helyesen méretezett vezetéket



Alulméretezett vezetékeken haladó áram által kiváltott túlmelegedésből eredő tűz.

25 Megfelelő anyaggal védje meg a készüléket és a munkaterület közeli zónákat.



A készülék illetve a közelben lévő dolgok károsodása a szétrepülő szilánkok illetve éles szerszámok miatt

26. Megfelelő védelemmel és maximális odafigyeléssel mozgassa a készüléket



A készülék vagy közeli tárgyak sérülése, ütődések, ütések, vágások, összenyomás miatt

27. Ellenőrizze, hogy az anyag és a készülék megőrzése könnyebbé és biztonságosabbá teszi a karbantartást, kerülje az elemek tárolását, mert azok leeshetnek



A készülék vagy közeli tárgyak sérülése, ütődések, ütések, vágások, összenyomás

28. Állítsa vissza azon biztonsági és ellenőrző funkciókat, amelyek beavatkozást igényelnek a készüléken, és újraindítás előtt bizonyosodjon meg a helyes működésükről.



A készülék sérülése vagy hibája az ellenőrzetlen működés miatt

ELRENDEZÉSI RAJZ

MGz I – egy magas hőmérsékletű kör

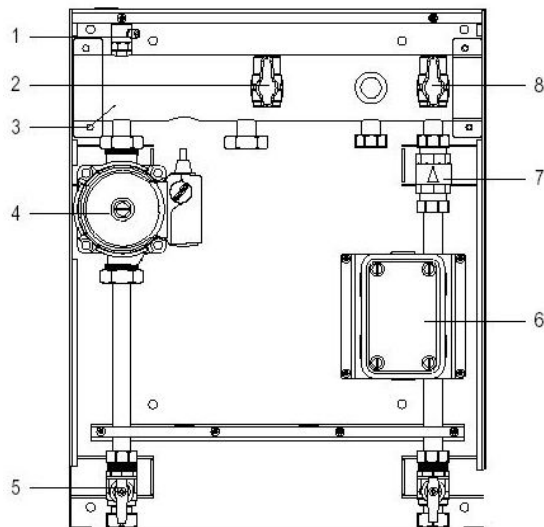

1. automata légtelenítő szelep
2. kazánoldali előremenő elzárója
3. hidraulikus váltó
4. keringető szivattyú
5. zónaelzáró csap
6. vezérlőegység
7. visszacsapó szelep
8. kazánoldali visszatérő elzárója

MGz II – két magas hőmérsékletű kör

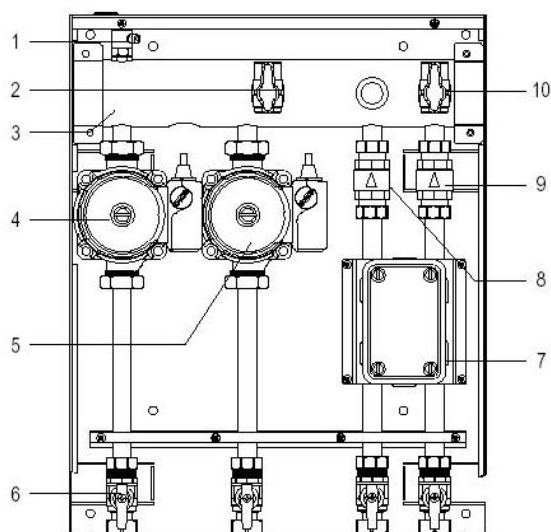

1. automata légtelenítő
2. kazánoldali előremenő elzárója
3. hidraulikus váltó
4. 1. kör keringető szivattyúja
5. 2. kör keringető szivattyúja
6. zónaelzáró csap
7. vezérlőegység
8. 1. kör visszacsapó szelepe
9. 2. kör visszacsapó szelepe
10. kazánoldali visszatérő elzárója

MÉRETEK ÉS FŐBB MŰSZAKI ADATOK

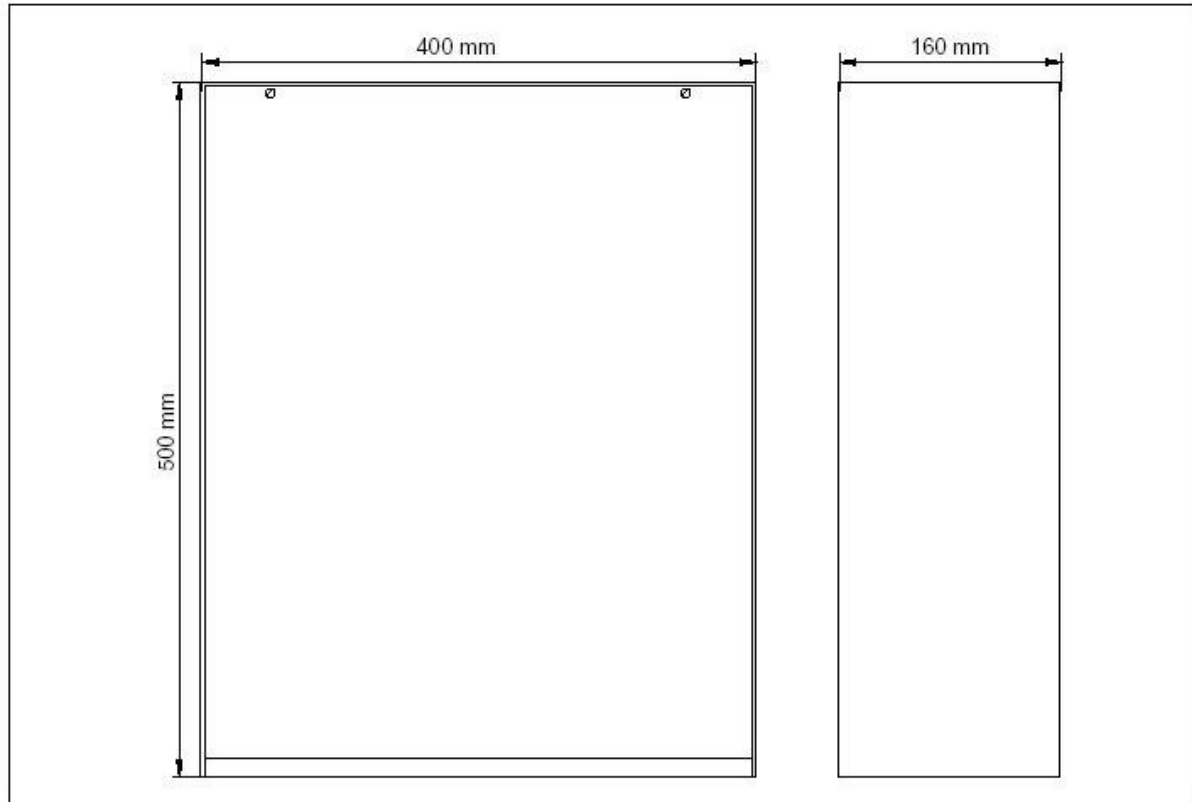

ált. megj.	Típus megnevezése		MGz I	MGz II
		Megfelelés		CE
fűtési hálózat	Fűtési rendszer üzemi nyomása	bar	0,5 - 3	0,5 - 3
	Fűtési rendszer maximális üzemi hőmérséklete	°C	85	85
	Közvetlen, 1000 l/h-s kihozatalú zóna rendelkezésére álló nyomásmagasság	m (vízoszlopmag.)	4,1	4,1
villamos adatok	Hálózati áram feszültsége / frekvenciája	V / Hz	230 / 50	230 / 50
	Névleges teljesítményfelvétel	W	91 *	182 *
	Elektromos védettségi fokozat	IP	x5D	x5D
	A modul vízkapacitása	l	1,0	1,3
	Kazán / modul maximális távolsága	m	50	50
	Tömeg	kg	12,0	16,0
	Méretek (szél. x mag. x mély.)	mm	400x500x160	400x500x160

* az adatok a maximális teljesítményen történő üzemelés mellett vannak megadva

TELEPÍTÉS

Figyelmeztetések a beszerelés előtt

A normál működés biztosítása érdekében a modult olyan helyre telepítse, ahol biztosítható a megfelelő működési hőmérséklet, és amely nincs kitéve a külső környezeti hatásoknak. A modul közvetlenül a kazán alatt való fali felszerelésre van tervezve.

Padlón, vagy padozaton történő felállítása tilos. A készülék külön térben történő felállítása esetén az alkatrészekhez való könnyű hozzáférés érdekében tartsa be a szükséges távolságokat.

FIGYELEM!

A falfelület fúrása közben ügyeljen arra, hogy ne tegyen kárt a falban lévő elektromos vezetékben és csövekben.

Fali felszerelés

A modul elhelyezéséhez használjon vízszintmérőt. a fal anyagának és a modul tömegének megfelelő négy műanyag tipli segítségével rögzítse a falra.

Beszerelés szekrénybe

A beszerelés megkönnyítése érdekében a modul hidraulikus és elektromos blokkja eltávolítható a foglalatából.

Helyezze az üres kasznit a számára előkészített mélyedésbe, ügyelve arra, hogy a kaszni hátsó részén található négy fülecske nyitva legyen.

Hidraulikus csatlakoztatás

A modul teljesítményének megfelelő fűtőrendszerhez kell csatlakoztatni.

A modul csatlakoztatása előtt:

- alaposan mossa át a készülék csöveit, hogy eltávolítsa a csavarmenetek, hegesztések, és szennyeződések esetleges maradványait, melyek gátolhatják a berendezés helyes működését,
- ellenőrizze, hogy az elsődleges kör nyomása nem haladja-e meg a 3 bar-t;
- ellenőrizze, hogy az előremenő hőmérséklet nem haladja-e meg a 85 °C-ot;
- hogy a rendszer el van-e látva valamennyi, a helyes működést biztosító biztonsági berendezéssel és funkcióval;
- hogy a tágulási tartály úrtartalma megfelel-e a készülékben tárolt vízmennyiségnek.

Az esetleges karbantartási műveletek, és vezérlés megkönnyítése érdekében a modul elzáró csapokkal van ellátva.

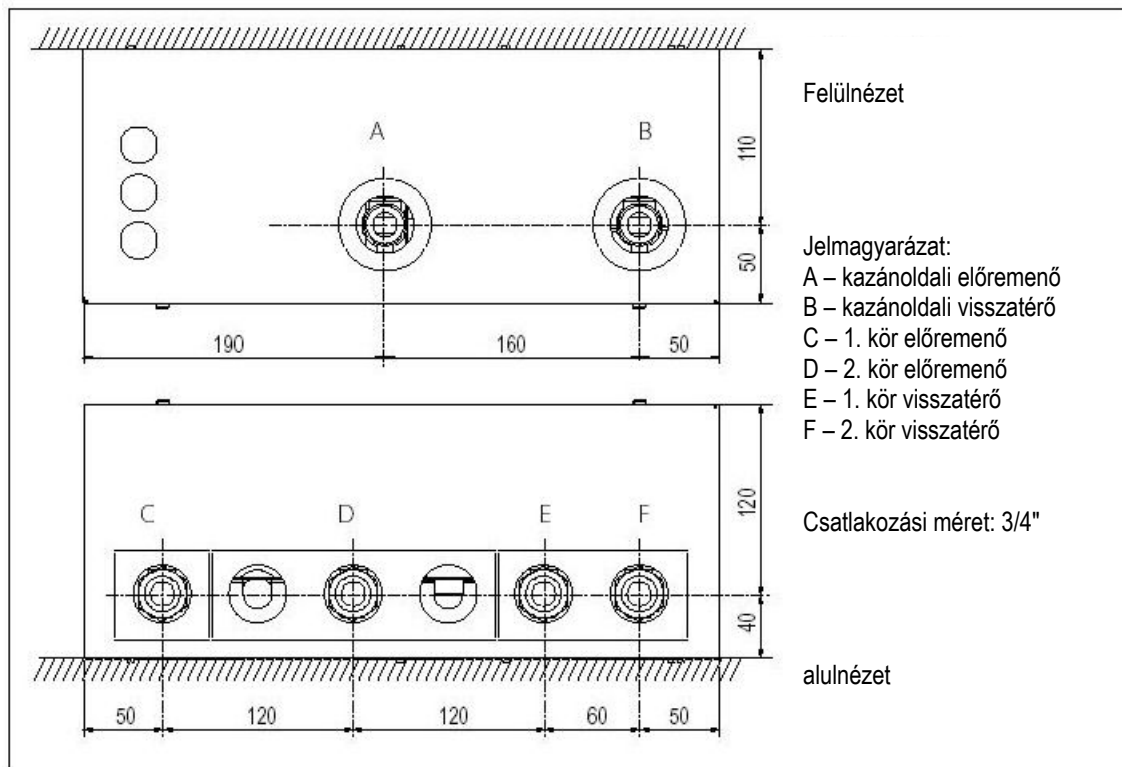

A fűtőrendszer csővezetékeinek és hőleadó felületeinek méretezésénél vegye figyelembe a kihozatal függvényében változó maradék rendszernyomást, melynek értékeit az alábbi grafikon mutatja:



HIDRAULIKUS ÁBRA

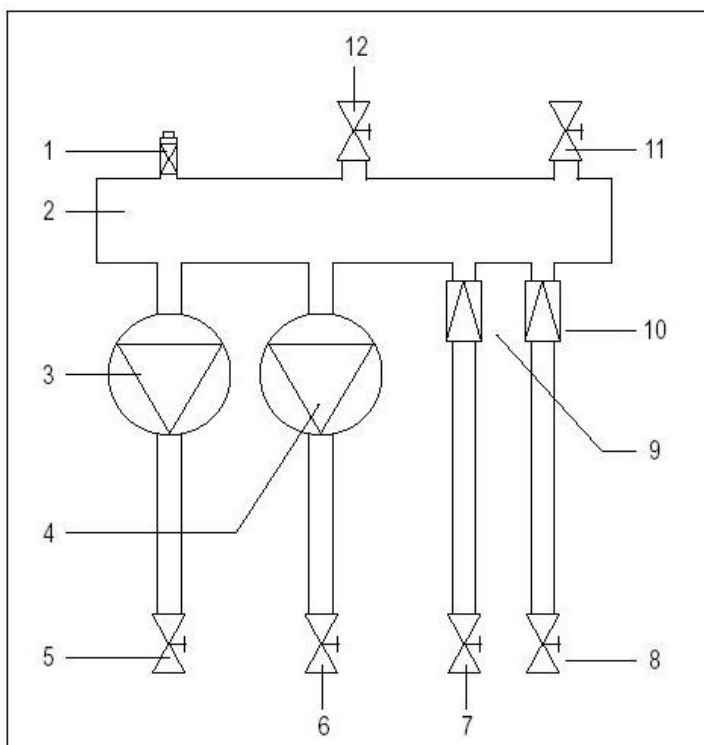

1. automata légtelenítő
2. hidraulikus váltó
3. 1. kör keringető szivattyúja
4. 2. kör keringető szivattyúja
5. 1. kör elzárója
6. 2. kör elzárója
7. 1. kör visszatérő ág
8. 2. kör visszatérő ág
9. 1. kör visszacsapó szelepe
10. 2. kör visszacsapó szelepe
11. kazánoldali visszatérő ág
12. kazánoldali előremenő ág

ELEKTROMOS CSATLAKOZÁS

FIGYELEM!

A kazánon végzendő beavatkozások előtt a billenő-kapcsoló segítségével áramtalanítsa a készüléket.

Elektromos bekötés

Biztonsági okokból alaposan ellenőriztesse a készülék elektromos bekötését képzett szakemberrel. A földelés hiányából, vagy az elektromos hálózat esetleges rendellenességeiből keletkezett károkért a gyártó nem vállal felelősséget. Ellenőrizze, hogy a hálózat megfelel-e

a modul adattábláján szereplő maximális felvett teljesítményértéknek. Ellenőrizze, hogy a vezetékek keresztmetszetei megfelelők-e és nem kisebbek $\varnothing 1,5 \text{ mm}^2$ -nél.

A kazán biztonsága érdekében mindenképpen kösse a készüléket földeléshez.

A tápkábelt csatlakoztassa 230 v-os, 50 Hz-es hálózatba, odafigyelve a pólusokra (fázis, nulla), valamint a földelésre.

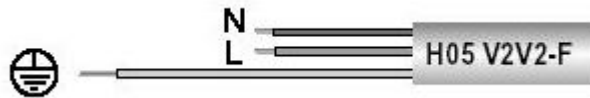

Figyelem!

Az elektromos hálózatba a vezetéket olyan kétpólusú kapcsolóval ellátott állandó kapcsolattal (ne kihúzható csatlakozóval) kösse be, melynél a kétpólusú kapcsoló érintkezői közötti bontás legalább 3 mm. A modul dugó nélküli tápkábellel kerül leszállításra. A modul és a kazán csatlakoztatása kétkörös interface-szel történik.

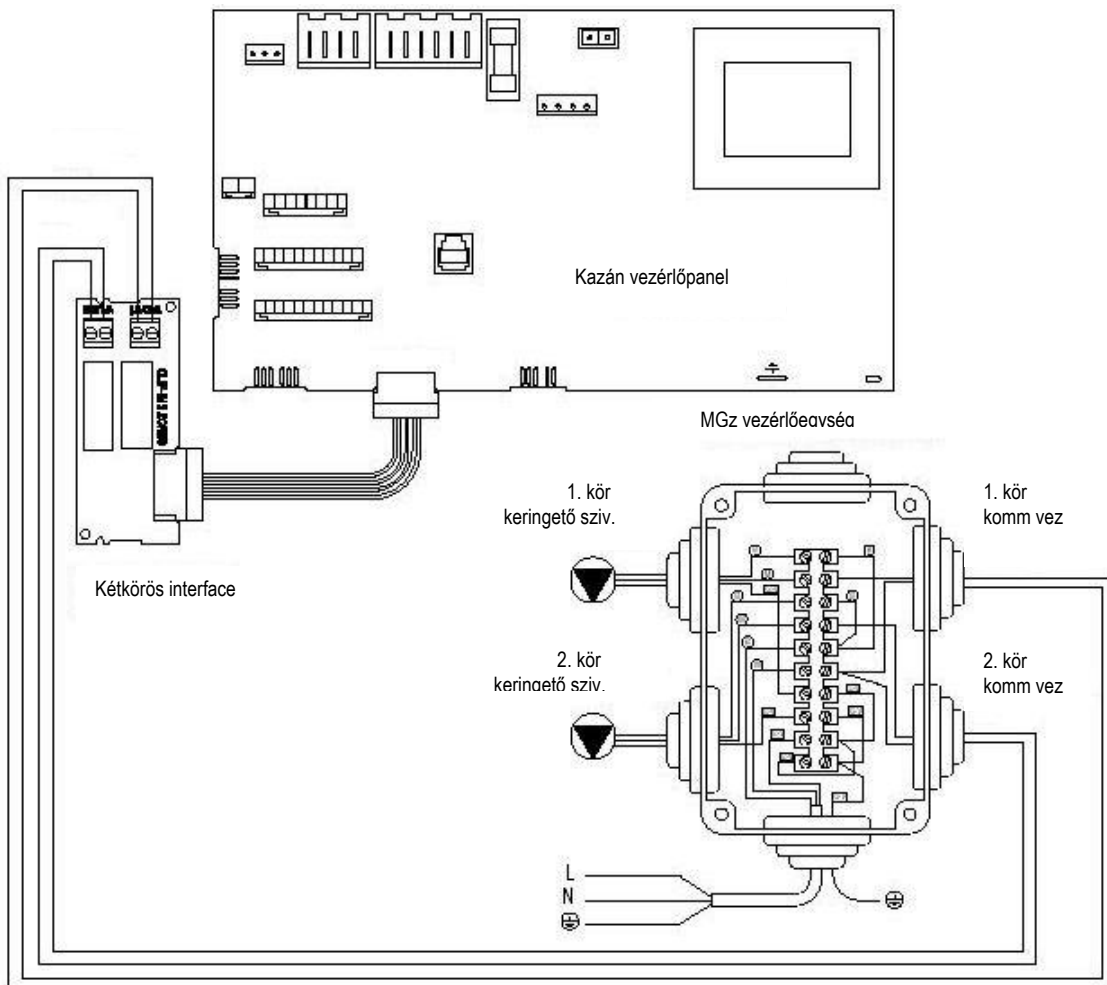

A MODUL ÉS A KAZÁN CSATLAKOZTATÁSA

A két körös interfacen keresztüli csatlakozáshoz a következő műveleteket kell elvégezni:

1. áramtalanítsa a kazánt
2. az előlap leszerelését követően hajtsa le a kezelőfelületet
3. a vezérlőpanel hátsó részéhez való hozzáférés érdekében vegye le annak borítását.
4. a kétkörös interface-t helyezze az első slote-ba (1. kép)
5. pattintsa be az interface panelt a rögzítéshez (2. kép)
6. csatlakoztassa a kábelkorbácsot a kétkörös vezérlőhöz (3. kép)
7. a kábelkorbács másik felét csatlakoztassa a kazán vezérlőpaneljére (4-5. kép)
8. vegye le a modul előlapját
9. vegye le a a modul vezérlőegységének fedelét
10. kösse rá az 1,5 mm²-nél nem kisebb átmérőjű csatlakozó kábelt a szivattyúkhöz a modul vezérlőpaneljén belül
11. tegye vissza a fedelet a vezérlőegységre, majd helyezze vissza a modult előlapját
12. csatlakoztassa a kétkörös vezérlőhöz a modul szivattyúitól jövő vezetékét (ügyeljen a helyes kötésre!)
13. helyezze vissza a vezérlőpanel borítását és a kazán előlapját
14. helyezze áram alá a kazánt
15. a használati útmutató utasításainak megfelelően helyezze üzembe a kazánt.

Figyelem!

A csatlakoztatáshoz használjon 1,5 mm² átmérőjű érpárt. a modul és a kazán közti maximális távolság 50 m lehet.

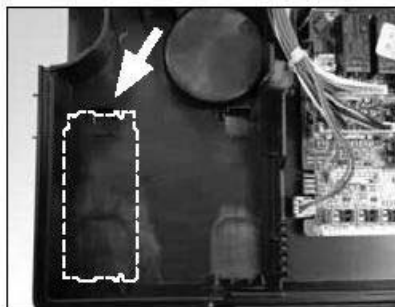

1. kép



2. kép

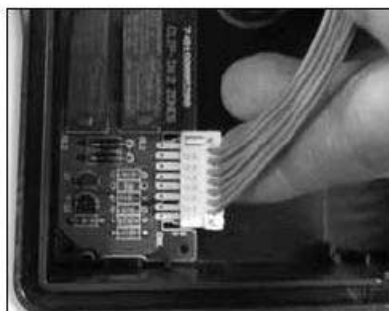

3. kép

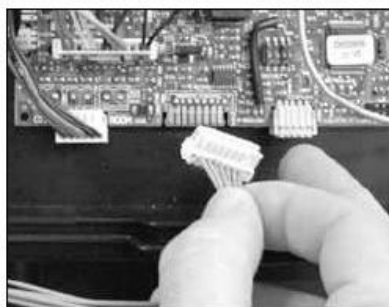

4. kép



5. kép

Figyelem!

A beavatkozások előtt a külső kapcsoló segítségével áramtalanítsa a készüléket, mert a modul folyamatosan áram alatt van. A maximális biztonság és a modul helyes működésének garantálása érdekében az üzembe helyezést a törvényelírásoknak megfelelő, képzett szakembernek kell elvégezni.

Bekapcsolás előtt ellenőrizendő

A modul bekapcsolása/beüzemelése előtt az alábbiakról kell meggyőződni:

- ellenőrizze, hogy a szivattyú nincs e letapadva
- ellenőrizze le, hogy a rendszer teljesen kilégtelenedett e
- nyitva vannak e a radiátorszelepek és/vagy a rendszer más egyéb elzáró-szerelvényei
- nézze meg, nyitva vannak e a modulon lévő golyóscsapok
- győződjön meg róla, hogy a rendszer nyomása megfelelő

Elektromos ellátás

- ellenőrizze, hogy minden csatlakozó vezeték helyesen került a bekötésre, illetve hogy a modul földelése megfelelően történt e
- győződjön meg arról, hogy rendelkezésre áll-e az az elektromos igény, amelyet a modul gépkönyve előír
- győződjön meg arról, hogy a modul megfelelően (polaritás, földelés) lett e csatlakoztatva az elektromos hálózatba

ON/OFF termosztát és külső hőmérséklet-érzékelő csatlakoztatása

Az 1.-es és 2.-es zónához van lehetőség on/off rendszerű szobatermosztát csatlakoztatására az MGz I és MGz II modulok esetén.

A csatlakoztatáshoz a következő műveleteket kell elvégezni:

- áramtalanítsa a kazánt
- hajtsa le a kezelőfelületet, és vegye le a hátlapját
- a panelhez csatlakozó sorkapocsba kösse be a termosztátokat az alábbiak szerint:
RT 1 (TA 1) – 1. kör termosztátja
RT 2 (TA 2) – 2. kör termosztátja
- csatlakoztassa a külső hőmérséklet-érzékelőt az OS-hez
- miután csatlakoztatta a vezetékeket tegye vissza a hátlapot és hajtsa fel a kezelőfelületet
- kapcsolja be a kazánt

Megjegyzés: ha a külső hőmérséklet-érzékelő nincs csatlakoztatva, a kazán bekapcsolását követően a kazán kijelzőjén egy rövid ideig negatív hőmérséklet jelenik meg (érzékelő kereséséig)

A ClimaManager és szobai érzékelő csatlakoztatása

A ClimaManager és a szobai érzékelő egyaránt bus kommunikációs egység. Amennyiben olyan készülékhez csatlakozunk, amely nem rendelkezik a vezérlőpanelre integrált bus-csatlakozóval, úgy egy külön bus interface kártyára van szükség (kivétel ezalól a BS család és a Genus Premium Hybrid).

A csatlakoztatáshoz a következő műveleteket kell elvégezni:

- áramtalanítsa a kazánt
- hajtsa le a kezelőfelületet, és vegye le a hátlapját
- csatlakoztassa a vezetékeket az alábbi jelöléssel ellátott helyre: BUS
- amennyiben nincs ilyen csatlakozó, úgy az opcionális bus interface kártyát csatlakoztassa rá a vezérlőpanelre
- miután csatlakoztatta a vezetékeket tegye vissza a hátlapot és hajtsa fel a kezelőfelületet
- kapcsolja be a kazánt

Megjegyzés: a ClimaManager helyes csatlakoztatása fontos ahhoz, hogy a rendszer jól működjön.

HŐMÉRSÉKLET-SZABÁLYOZÁS

Az MGz I és MGz II fűtőmodulok célja, hogy könnyedén kialakítható, átlátható és vezérelhető legyen az olyan fűtési rendszer, amely egy vagy két magas hőmérsékletű körből áll.

Ezen modulokat mindegyik készülékünkkel össze lehet kapcsolni.

A ClimaManageren keresztül lehetőség van arra, hogy az egy vagy kör vezérlését a kazán kezelőfelületétől függetlenül lehessen elvégezni.

Zónák kezelése

A ClimaManageren – vagy a kazán – keresztül van mód a különböző zónák megadására. Minden zónához tartozik egy hőmérséklet-érzékelő egység: az 1. és 2. körhöz on/off rendszerű szobatermosztát csatlakoztatható, vagy a kazán paneljén (vagy hozzá csatlakoztatott interface-en) lévő bus csatlakozóra köthető ClimaManager.

Az itt megadott/betáplált adatoknak megfelelően fog a modul üzemelni annak megfelelően, hogy épp melyik körnek van igénye a fűtésre.

Auto funkció (csak bizonyos kazántípusok esetén)

Az AUTO funkció – kazántípustól függ, hogy elérhető e - lehetővé teszi a kazán hatásfokának optimalizálását, megtartva a leadókon az optimális hőmérsékletet, valamint a felhasználó számára a maximális komfortot. Ez a funkció ideális hőmérsékletet garantál a lakásban, energia-megtakarítással. Elve az, hogy a kazán kimeneti vízhőmérsékletét a belső hőmérsékletéhez igazítja.

1. Auto funkció inaktív: on/off üzemmód előremenő hőmérséklet alapján

2. Auto funkció aktív: a 421-es paraméternél adja meg a vezérlési módot:

0 – előremenő hőmérséklet

1 – on/off termostát

2 – szobai érzékelő

3 – külső hőmérséklet-érzékelő

4 – szobai érzékelő + külső érzékelő

Amennyiben a 0 kerül kiválasztásra, úgy az előremenő hőmérsékletet a 402-es paraméterben lehet megadni.

Ha az 1-es van kiválasztva, az on/off termostát egy előre beállított előremenő hőmérséklettel temperál az 'A' grafikon szerint.

A felfűtési idő utáni késleltetést 't' (amely alapértelmezetten 16 perc) a 244-es paraméter segítségével lehet módosítani 0-60 perc között. Ez a paraméter lehetővé teszi az előremenő hőmérséklet 4 °C-os lépcsővel (max. 12 °C) történő automatikus megemelése előtti várakozási idő megállapítását. Ha ez a paraméter 00 értéken marad, ez a funkció inaktív.

Emellett lehetőség van a görbe párhuzamos eltolására is a 423-as paraméter segítségével.

A 2-es választása esetén a helyiség hőmérséklet figyelembevételével van mód a kazán modulációs üzemeltetésére.

Amennyiben a 3-as vezérlési módot választjuk, úgy a külső hőmérséklet figyelembe vételével történik a kazán szabályozása (B grafikon). A 422-es menüben meg kell adni a meredekséget annak érdekében, hogy a kazán a lehető legmegfelelőbbben működjön. Ha szükséges, a görbe eltolható a 423-as paraméter segítségével.

A 4-es opció választásával a kazán üzemére a külső- és a belső érzékelő egyaránt hatással van. A külső hőmérséklet-érzékelő végett a 422-es menüben meg kell adni a meredekséget (B grafikon). A 424-es menü segítségével meg lehet határozni, hogy a külső hőmérséklet-érzékelő által mért érték mennyire legyen hatással az üzemre. Ez a legoptimálisabb vezérlési mód, hiszen mind a külső, mint pedig a belső hőmérséklet hatással van a kazánra, aminek ezáltal precízebb a működése és jobb komfortérzetet biztosít.

Ugyanezeket a beállításokat kell a 2. fűtőkör esetében is elvégezni az 5-ös menüben.

Az MGz II esetén két, egymástól eltérő hőmérséklet-különbséget lehet megadni a körök számára. Amennyiben a két kör egyszerre jelez fűtési igényt, a kazán a legmagasabban beállított értéknek megfelelően fogja kiszolgálni az MGz II-es modult.

A. grafikon

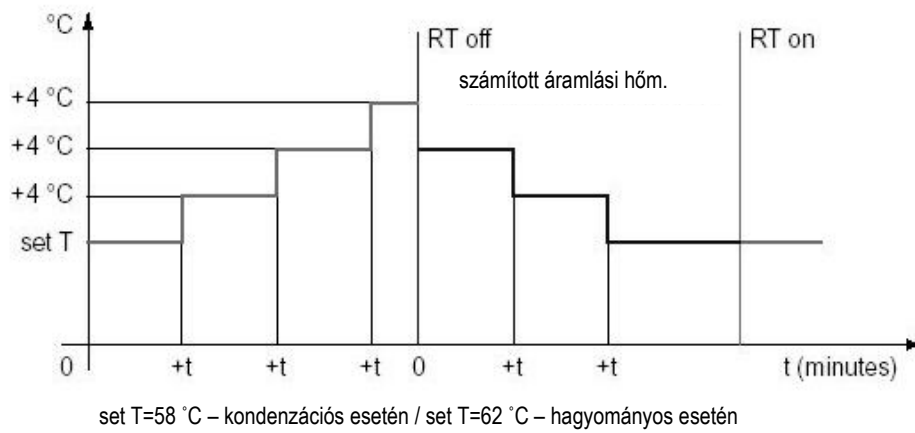

B. grafikon

